

Система HARD на основі металевого кабельного лотка

<p>Лоток перфорований серії Hard</p>  <p>H = 50 мм - стор. 72 H = 80 мм - стор. 76 H = 100 мм - стор. 80</p>	<p>Лоток неперфорований серії Hard</p>  <p>H = 50 мм - стор. 72 H = 80 мм - стор. 76 H = 100 мм - стор. 80</p>	<p>Кришка лотка Hard</p>  <p>H = 50 мм - стор. 73 H = 80 мм - стор. 77 H = 100 мм - стор. 81</p>	<p>Пластина з'єднувальна Hard</p>  <p>H = 50 мм - стор. 73 H = 80 мм - стор. 77 H = 100 мм - стор. 81</p>	<p>З'єднувач основи Hard</p>  <p>H = 50 мм - стор. 73 H = 80 мм - стор. 77 H = 100 мм - стор. 81</p>
<p>Пластина шарнірного з'єднувача Hard</p>  <p>H = 50 мм - стор. 73 H = 80 мм - стор. 77 H = 100 мм - стор. 81</p>	<p>Поворот 90° Hard</p>  <p>H = 50 мм - стор. 74 H = 80 мм - стор. 78 H = 100 мм - стор. 82</p>	<p>Хрестовина Hard</p>  <p>H = 50 мм - стор. 74 H = 80 мм - стор. 78 H = 100 мм - стор. 82</p>	<p>Т-відвід горизонтальний Hard</p>  <p>H = 50 мм - стор. 75 H = 80 мм - стор. 79 H = 100 мм - стор. 83</p>	<p>Відгалужувач горизонтальний Hard</p>  <p>H = 50 мм - стор. 75 H = 80 мм - стор. 79 H = 100 мм - стор. 83</p>

Металеві кабельні лотки серії HARD

ОСОБЛИВОСТІ ТА ВІДМІННІ РИСИ

Металеві кабельні лотки ТМ SCaT – це електротехнічні вироби з металевого профілю, призначені для прокладання кабелю і дротів та їх захисту від механічних ушкоджень ізоляції. Лотки виготовляються зі сталі, оцинкованої за методом Сендзимира.

Система кабельних лотків – один з найбільш зручних способів прокладання кабельної траси. Вона дозволяє заощадити до 85% вартості робіт з прокладання кабельної траси, використовується при всіх видах монтажу і дозволяє спільне прокладання кабелів різних типів, розділених усередині лотка перегородкою.

Торгова марка SCaT представляє кабельну систему серії Hard, що складається з металевих кабельних лотків (перфорованих і неперфорованих, з кришкою і без), набору аксесуарів до них і системи кріплення.

Серія Hard – це краще рішення для великих навантажень! Ключова характеристика серії Hard – збільшена товщина металу, що забезпечує підвищену навантажувальну здатність системи і тривалість терміну експлуатації.

Кабельна траса на основі металевих лотків серії Hard застосовується на промислових об'єктах різного призначення, а також в цивільному будівництві, наприклад, в торгових центрах і в будинках адміністративно-офісного призначення.

ОГЛЯД СИСТЕМИ КАБЕЛЬНИХ ТРАС НА ОСНОВІ МЕТАЛЕВИХ КАБЕЛЬНИХ ЛОТКІВ

Аксесуари серії Hard зі збільшеним радіусом $R = 200$ мм дозволяють прокладати кабель з великим радіусом вигину.

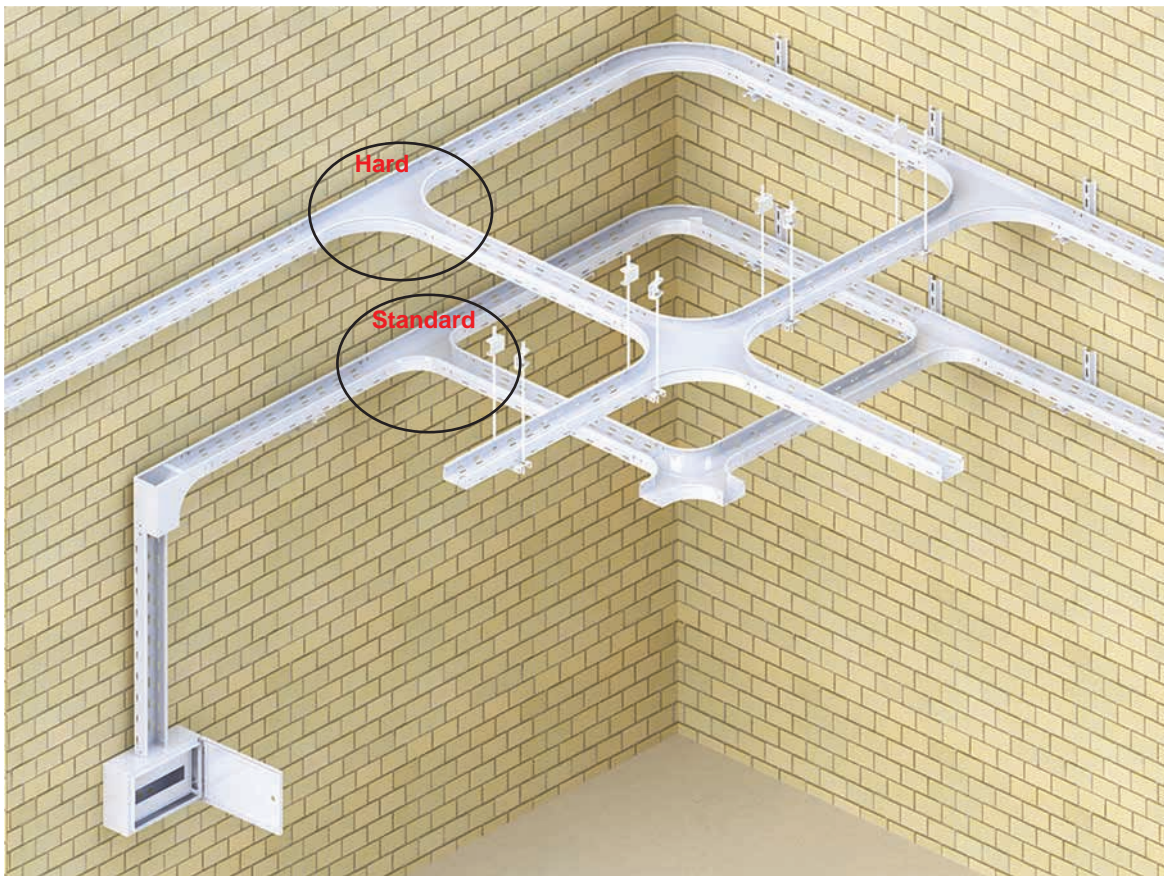
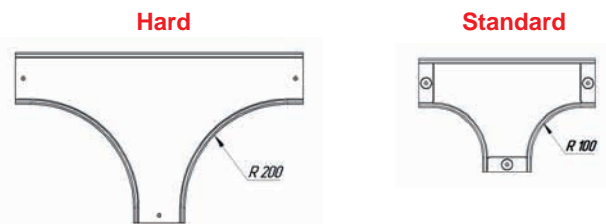

ЛОТОК ЛИСТОВИЙ СЕРІЇ HARD

Н, висота = 50 мм

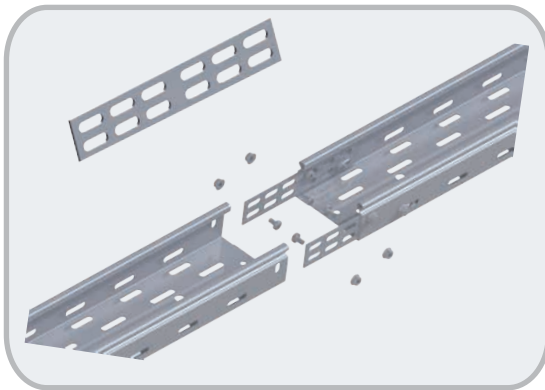

Для з'єднання лотків застосовується пластина з'єднувальна Hard

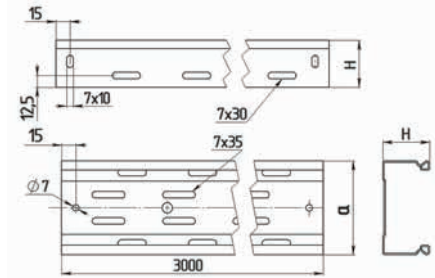
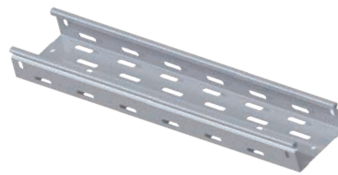

Лоток перфорований серії Hard

Найменування	Ширина, а, мм	Навантаження, Q, кН/м	Т. м., мм	Вага*, кг/шт.	Артикул
Лоток перфорований Н 100х50	100	3,00	1,5	8,11	2113250
Лоток перфорований Н 150х50	150			9,16	2114250
Лоток перфорований Н 200х50	200			11,64	2115250
Лоток перфорований Н 300х50	300			15,11	2116250
Лоток перфорований Н 400х50	400			18,71	2117250
Лоток перфорований Н 500х50	500			22,23	2118250
Лоток перфорований Н 600х50	600			25,77	2119250

*) вага виробу не більше, кг.

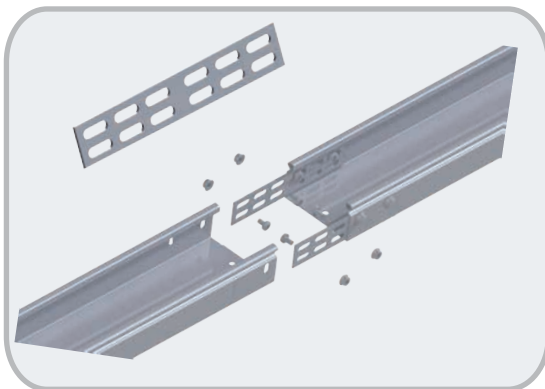

Для з'єднання лотків застосовується пластина з'єднувальна Hard

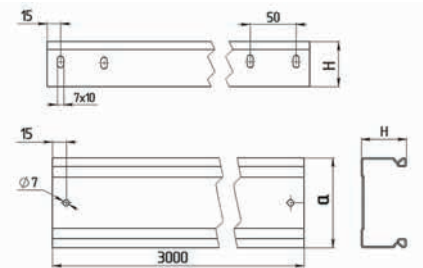

Лоток неперфорований серії Hard

Найменування	Ширина, а, мм	Навантаження, Q, кН/м	Т. м., мм	Вага*, кг/шт.	Артикул
Лоток неперфорований Н 100х50	100	3,00	1,5	8,12	2123250
Лоток неперфорований Н 150х50	150			9,18	2124250
Лоток неперфорований Н 200х50	200			11,66	2125250
Лоток неперфорований Н 300х50	300			15,12	2126250
Лоток неперфорований Н 400х50	400			18,72	2127250
Лоток неперфорований Н 500х50	500			22,25	2128250
Лоток неперфорований Н 600х50	600			25,79	2129250

*) вага виробу не більше, кг.

Вся продукція серії Hard виготовляється на замовлення!

Стандартна довжина лотків – 3000 мм.

Максимальна довжина лотків – 6000 мм.

МАТЕРІАЛ: листова сталь оцинкована за методом Сендзимира.

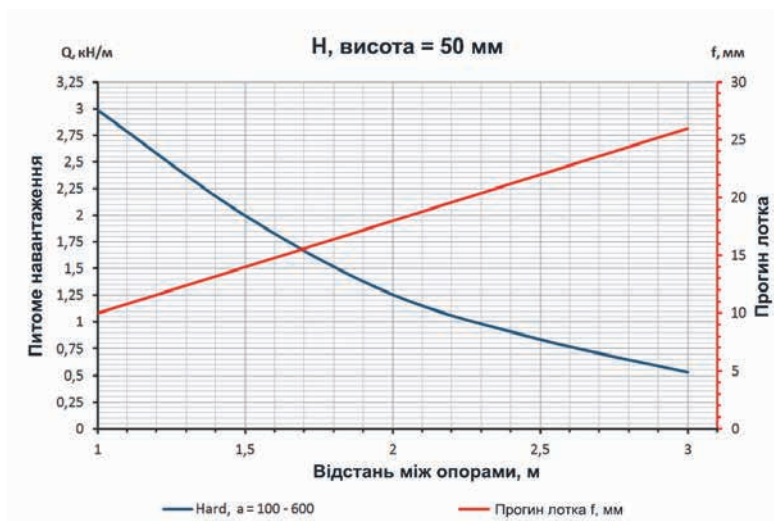

Як користуватися графіком див. стор. 145.

На замовлення кабельна траса може бути:

- пофарбована порошковим методом у будь-який колір RAL. При замовленні до основного артикулу додається індекс: С – одностороннє фарбування, С2 – двостороннє фарбування;

- оцинкована методом занурення (гаряче цинкування). Номенклатуру необхідно уточнювати. При замовленні до основного артикулу додається індекс G. Вартість виробів пофарбованих або гарячого цинкування розраховується індивідуально!

Площа корисного перерізу

Лоток, а×Н, мм	Корисний переріз, мм ²
100х50	4400
150х50	6800
200х50	9100
300х50	13800
400х50	18400
500х50	23100
600х50	27700

Кришка лотка Hard

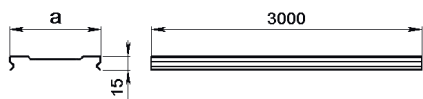
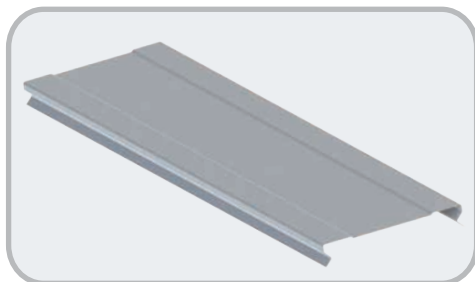

Найменування	Ширина, а, мм	Вага*, кг/шт.	Артикул
Кришка лотка Н 100	100	4,7	2123051
Кришка лотка Н 150	150	6,14	2124051
Кришка лотка Н 200	200	8,12	2125051
Кришка лотка Н 300	300	11,67	2126051
Кришка лотка Н 400	400	15,2	2127051
Кришка лотка Н 500	500	18,72	2128051
Кришка лотка Н 600	600	22,25	2129051

Висота кришок 15 мм.

*) вага виробу не більше, кг.

Стандартна довжина кришок - 3000 мм.

На замовлення кришки можуть виготовлятися довжиною 6000 мм.

МАТЕРІАЛ: листовая сталь оцинкована за методом Сендзимира.

Пластина з'єднувальна Hard

Н, висота = 50 мм

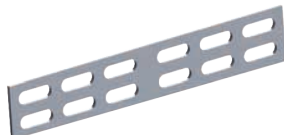
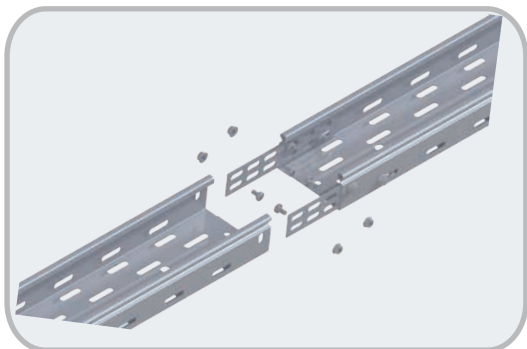

Найменування	Вага*, кг/шт.	Артикул
Пластина з'єднувальна Н 50	0,06	2514260

*) вага виробу не більше, кг.

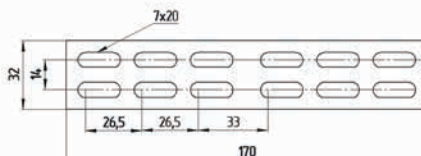

Для застосування в системі кабельних трас потрібно замовити:

- пластина з'єднувальна Hard 50 - 2 шт.;
- гвинт М6х12 - 8 шт. (див. стор. 115);
- гайка М6 з насічкою - 8 шт. (див. стор. 115).

Приклад складання лотків і аксесуарів

МАТЕРІАЛ: листовая сталь оцинкована за методом Сендзимира.

ЗАСТОСУВАННЯ: з'єднання кабельних трас.

З'єднувач основи Hard

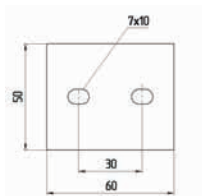
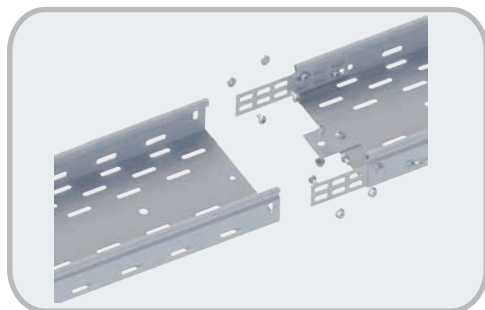

Для застосування в системі кабельних трас потрібно замовити:

- з'єднувач основи Hard - 1 шт.;
- гвинт М6х12 - 2 шт. (див. стор. 115);
- гайка М6 з насічкою - 2 шт. (див. стор. 115).

Найменування	Вага*, кг/шт.	Артикул
З'єднувач основи Н	0,03	2540060

*) вага виробу не більше, кг.

Для додаткової жорсткості з'єднання застосовується з'єднувач основи Hard

Пластина шарнірного з'єднувача Hard

Н, висота = 50 мм

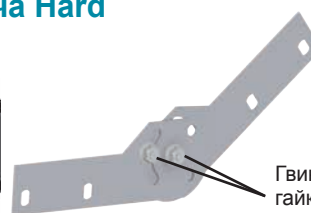
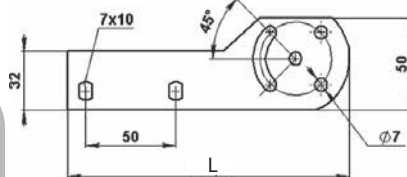
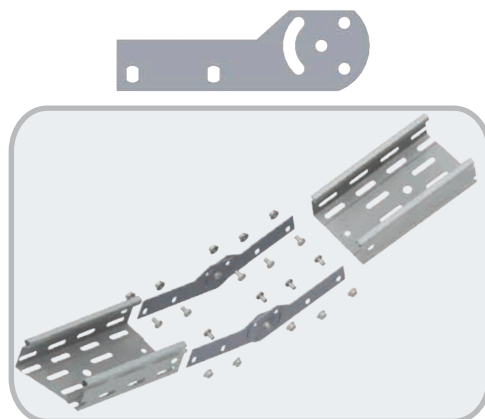

В замовлення необхідно включити:

- пластина шарнірного з'єднувача Hard 50 - 4 шт.;
- гвинт М6х12 - 12 шт. (див. стор. 115);
- гайка М6 з насічкою - 12 шт. (див. стор. 115).

Найменування	Вага*, кг/шт.	Артикул
Пластина шарнірного з'єднувача Н 50	0,063	2550250

*) вага виробу не більше, кг.

Приклад складання лотків і аксесуарів

МАТЕРІАЛ: листовая сталь оцинкована за методом Сендзимира.

ЗАСТОСУВАННЯ: спуск або підйом кабельних трас під довільним кутом.

Вся продукція серії Hard виготовляється на замовлення!

ТУ У 28.7-33529062-001:2008 - лотки металеві для електропроводок.

Поворот 90° Hard H, висота = 50 мм

Акcesуар

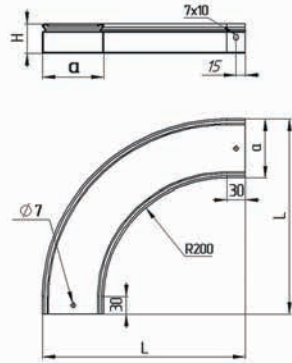
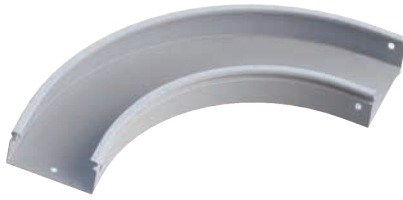

Кришка акcesуара

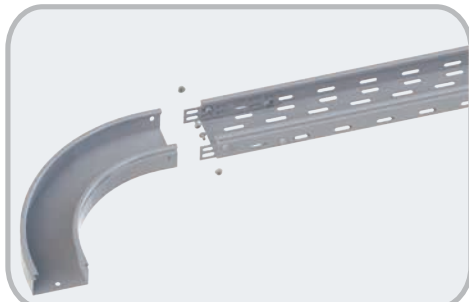
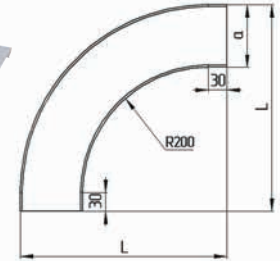

Приклад складання лотків і акcesуарів

- Лотки з'єднуються з акcesуарами і кріпляться:
- пластинами з'єднувальними Hard - 2 шт. (див. стор. 73);
 - гвинтами M6x12 - 6 шт. (див. стор. 115);
 - гайками M6 з насічкою - 6 шт. (див. стор. 115).

МАТЕРІАЛ: листовая сталь оцинкована за методом Сендзимира.

ЗАСТОСУВАННЯ: поворот кабельних трас на 90° в горизонтальному положенні.

Акcesуари застосовуються для перфорованих і неперфорованих лотків.

Найменування	a, мм	L, мм	Акcesуари		Кришки	
			Вага*, кг/шт.	Артикул	Вага*, кг/шт.	Артикул
Поворот 90° Н 100x50	100	330	1,19	2213250	0,71	2213051
Поворот 90° Н 150x50	150	380	1,59	2214250	1,06	2214051
Поворот 90° Н 200x50	200	430	2,03	2215250	1,46	2215051
Поворот 90° Н 300x50	300	530	3,05	2216250	2,39	2216051
Поворот 90° Н 400x50	400	630	4,25	2217250	3,50	2217051
Поворот 90° Н 500x50	500	730	5,64	2218250	4,80	2218051
Поворот 90° Н 600x50	600	830	7,21	2219250	6,28	2219051

*) вага виробу не більше, кг.

Хрестовина Hard H, висота = 50 мм

Акcesуар

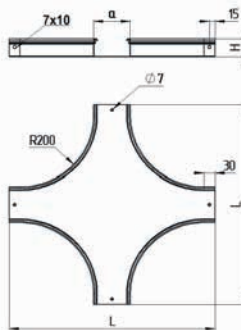

Кришка акcesуара

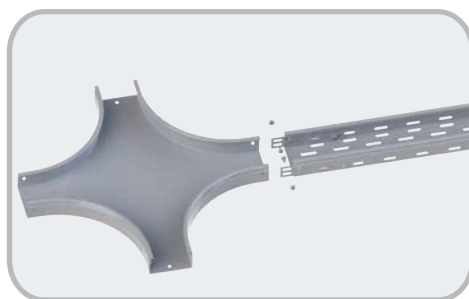
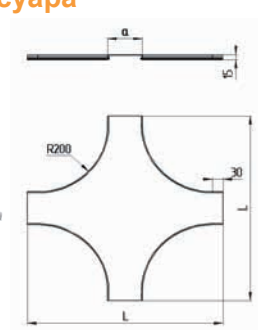

Приклад складання лотків і акcesуарів

- Лотки з'єднуються з акcesуарами і кріпляться:
- пластинами з'єднувальними Hard - 2 шт. (див. стор. 73);
 - гвинтами M6x12 - 6 шт. (див. стор. 115);
 - гайками M6 з насічкою - 6 шт. (див. стор. 115).

МАТЕРІАЛ: листовая сталь оцинкована за методом Сендзимира.

ЗАСТОСУВАННЯ: розгалуження кабельних трас у горизонтальному положенні.

Акcesуари застосовуються для перфорованих і неперфорованих лотків.

Найменування	a, мм	L, мм	Акcesуари		Кришки	
			Вага*, кг/шт.	Артикул	Вага*, кг/шт.	Артикул
Хрестовина Н 100x50	100	560	2,71	2313250	1,91	2313051
Хрестовина Н 150x50	150	610	3,40	2314250	2,59	2314051
Хрестовина Н 200x50	200	660	4,14	2315250	3,34	2315051
Хрестовина Н 300x50	300	760	5,82	2316250	5,01	2316051
Хрестовина Н 400x50	400	860	7,72	2317250	6,91	2317051
Хрестовина Н 500x50	500	960	9,87	2318250	9,06	2318051
Хрестовина Н 600x50	600	1060	12,25	2319250	11,44	2319051

*) вага виробу не більше, кг.

На замовлення кабельна траса може бути:

- пофарбована порошковим методом у будь-який колір RAL. При замовленні до основного артикулу додається індекс: С – одностороннє фарбування, С2 – двостороннє фарбування;

- оцинкована методом занурення (гаряче цинкування). Номенклатуру необхідно уточнювати. При замовленні до основного артикулу додається індекс G.

Вартість виробів пофарбованих або гарячого цинкування розраховується індивідуально!

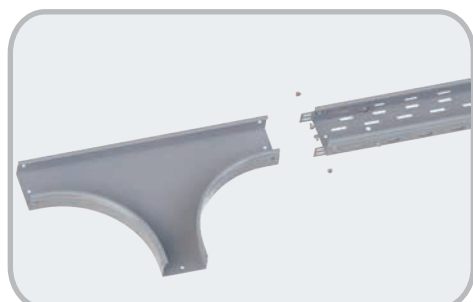
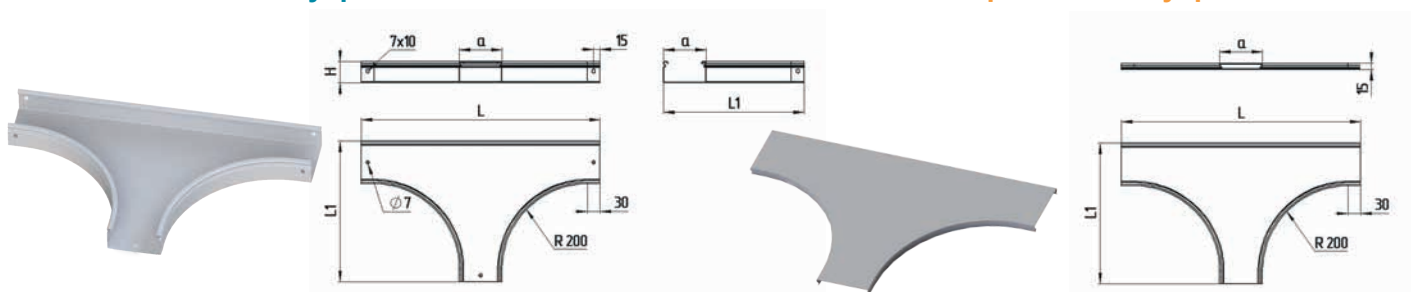
T-відвід горизонтальний Hard
H, висота = 50 мм
Акcesуар
Кришка акcesуара

Приклад складання лотків і акcesуарів

Найменування	a, мм	L, мм	L1, мм	Акcesуари		Кришки	
				Вага*, кг/шт.	Артикул	Вага*, кг/шт.	Артикул
T-відвід горизонтальний Н 100x50	100	560	330	2,09	2323250	1,41	2323051
T-відвід горизонтальний Н 150x50	150	610	380	2,68	2324250	1,98	2324051
T-відвід горизонтальний Н 200x50	200	660	430	3,33	2325250	2,60	2325051
T-відвід горизонтальний Н 300x50	300	760	530	4,80	2326250	4,03	2326051
T-відвід горизонтальний Н 400x50	400	860	630	6,51	2327250	5,69	2327051
T-відвід горизонтальний Н 500x50	500	960	730	8,46	2328250	7,58	2328051
T-відвід горизонтальний Н 600x50	600	1060	830	10,64	2329250	9,71	2329051

*) вага виробу не більше, кг.

Лотки з'єднуються з акcesуарами і кріпляться:

- пластинами з'єднувальними Hard 50 - 2 шт. (див. стор. 73);
- гвинтами М6х12 - 6 шт. (див. стор. 115);
- гайками М6 з насічкою - 6 шт. (див. стор. 115).

МАТЕРІАЛ: листова сталь оцинкована за методом Сендзимира.

ЗАСТОСУВАННЯ: відгалуження кабельних трас у горизонтальному положенні.

Акcesуари застосовуються для перфорованих і неперфорованих лотків.

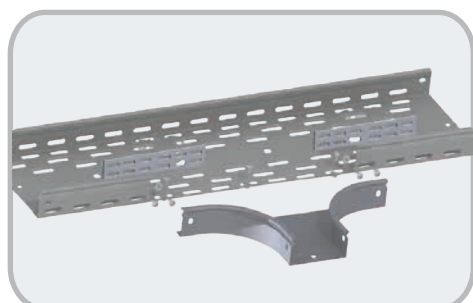
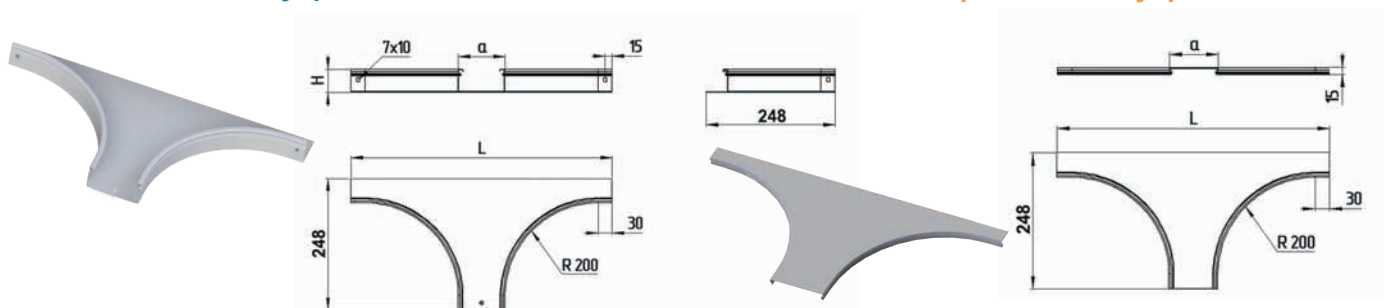
Відгалужувач горизонтальний Hard
H, висота = 50 мм
Акcesуар
Кришка акcesуара

Приклад складання лотків і акcesуарів

Найменування	a, мм	L, мм	Акcesуари		Кришки	
			Вага*, кг/шт.	Артикул	Вага*, кг/шт.	Артикул
Відгалужувач горизонтальний Н 100x50	100	560	1,14	2343250	0,75	2343051
Відгалужувач горизонтальний Н 150x50	150	610	1,29	2344250	0,89	2344051
Відгалужувач горизонтальний Н 200x50	200	660	1,44	2345250	1,04	2345051
Відгалужувач горизонтальний Н 300x50	300	760	1,73	2346250	1,33	2346051
Відгалужувач горизонтальний Н 400x50	400	860	2,02	2347250	1,62	2347051
Відгалужувач горизонтальний Н 500x50	500	960	2,31	2348250	1,92	2348051
Відгалужувач горизонтальний Н 600x50	600	1060	2,60	2349250	2,21	2349051

*) вага виробу не більше, кг.

Акcesуар застосовується там, де необхідно виконати відгалуження від існуючої ділянки траси на необхідну ширину.

Для монтажу необхідно вирізати борт лотка на довжину L згідно з таблицею і закріпити акcesуар за допомогою:

- пластин з'єднувальних Hard 50 - 2 шт. (див. стор. 73);
- гвинтів М6х12 - 7 шт. (див. стор. 115);
- гайок М6 з насічкою - 7 шт. (див. стор. 115).

МАТЕРІАЛ: листова сталь оцинкована за методом Сендзимира.

ЗАСТОСУВАННЯ: відгалуження кабельних трас у горизонтальному положенні.

Акcesуари застосовуються для перфорованих і неперфорованих лотків.

Вся продукція серії Hard виготовляється на замовлення!

ТУ У 28.7-33529062-001:2008 - лотки металеві для електропроводок.

ЛОТОК ЛИСТОВИЙ СЕРІЇ HARD H, висота = 80 мм

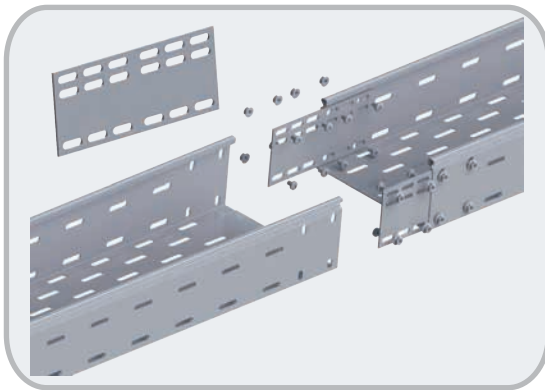

Для з'єднання лотків застосовується пластина з'єднувальна Hard

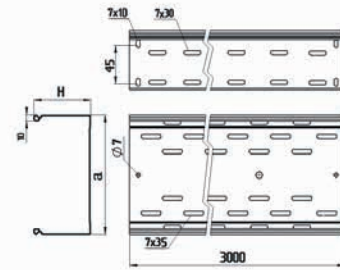
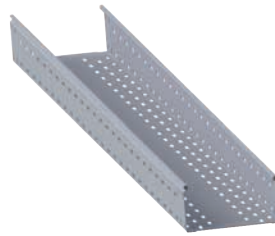

Лоток перфорований серії Hard

Найменування	Ширина, а, мм	Навантаження, Q, кН/м	Т. м., мм	Вага*, кг/шт.	Артикул
Лоток перфорований Н 100x80	100	3,20	1,5	10,22	2113350
Лоток перфорований Н 150x80	150			11,98	2114350
Лоток перфорований Н 200x80	200			13,75	2115350
Лоток перфорований Н 300x80	300			17,30	2116350
Лоток перфорований Н 400x80	400			20,82	2117350
Лоток перфорований Н 500x80	500			24,35	2118350
Лоток перфорований Н 600x80	600	27,90	2119350		

*) вага виробу не більше, кг.

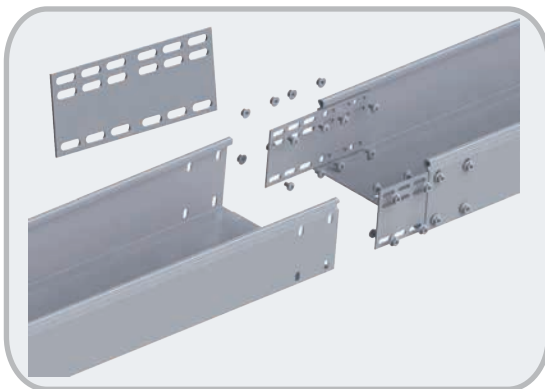

Для з'єднання лотків застосовується пластина з'єднувальна Hard

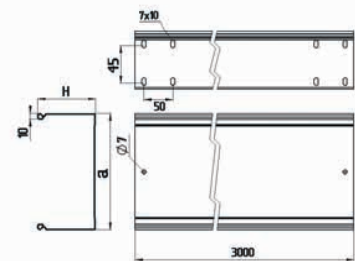

Лоток неперфорований серії Hard

Найменування	Ширина, а, мм	Навантаження, Q, кН/м	Т. м., мм	Вага*, кг/шт.	Артикул
Лоток неперфорований Н 100x80	100	3,20	1,5	10,24	2123350
Лоток неперфорований Н 150x80	150			12,01	2124350
Лоток неперфорований Н 200x80	200			13,77	2125350
Лоток неперфорований Н 300x80	300			17,31	2126350
Лоток неперфорований Н 400x80	400			20,84	2127350
Лоток неперфорований Н 500x80	500			24,37	2128350
Лоток неперфорований Н 600x80	600	27,91	2129350		

*) вага виробу не більше, кг.

Вся продукція серії Hard виготовляється на замовлення!

Стандартна довжина лотків – 3000 мм.

Максимальна довжина лотків – 6000 мм.

МАТЕРІАЛ: листова сталь оцинкована за методом Сендзимира.

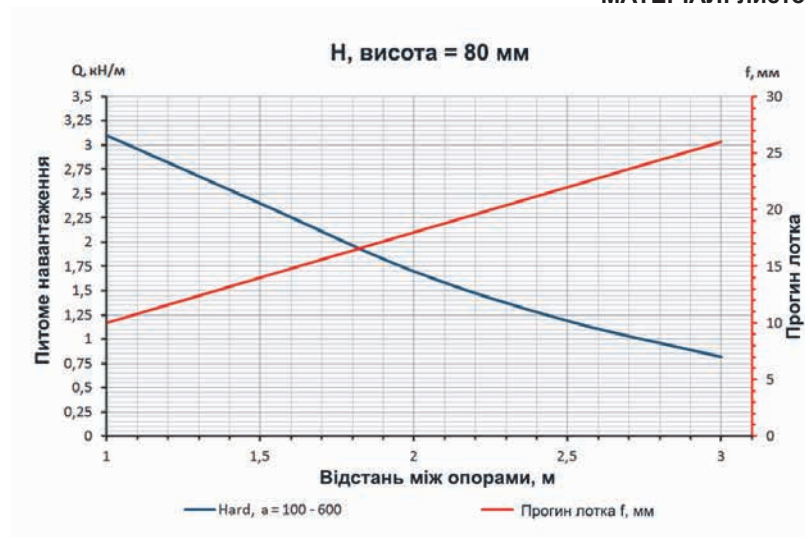

Площа корисного перерізу

Лоток, а×Н, мм	Корисний переріз, мм ²
100x80	7400
150x80	11200
200x80	15000
300x80	22700
400x80	30400
500x80	38000
600x80	45700

Як користуватися графіком див. стор. 145.

На замовлення кабельна траса може бути:

- пофарбована порошковим методом у будь-який колір RAL. При замовленні до основного артикулу додається індекс: С – одностороннє фарбування, С2 – двостороннє фарбування;

- оцинкована методом занурення (гаряче цинкування). Номенклатуру необхідно уточнювати. При замовленні до основного артикулу додається індекс G.

Вартість виробів пофарбованих або гарячого цинкування розраховується індивідуально!

Кришка лотка Hard

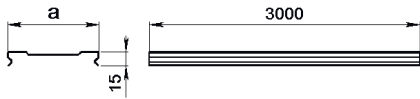
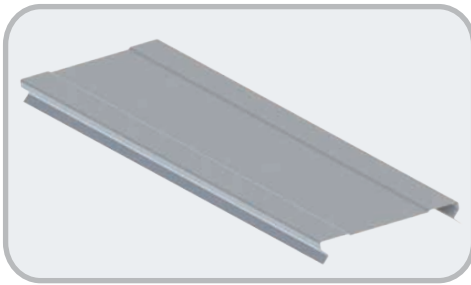

Найменування	Ширина, а, мм	Вага*, кг/шт.	Артикул
Кришка лотка Н 100	100	4,7	2123051
Кришка лотка Н 150	150	6,14	2124051
Кришка лотка Н 200	200	8,12	2125051
Кришка лотка Н 300	300	11,67	2126051
Кришка лотка Н 400	400	15,2	2127051
Кришка лотка Н 500	500	18,72	2128051
Кришка лотка Н 600	600	22,25	2129051

Висота кришок 15 мм.

*) вага виробу не більше, кг.

Стандартна довжина кришок - 3000 мм.

На замовлення кришки можуть виготовлятися довжиною 6000 мм.

МАТЕРІАЛ: листовая сталь оцинкована за методом Сендзимира.

Пластина з'єднувальна Hard

Н, висота = 80 мм

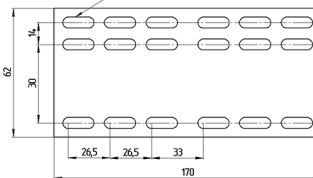
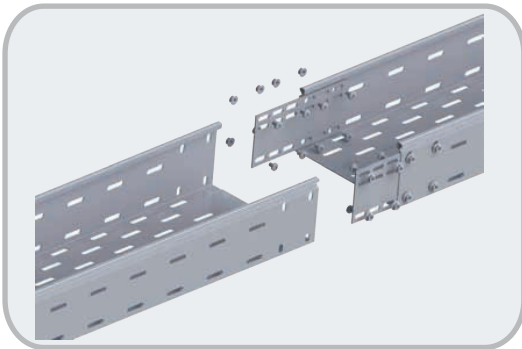

Найменування	Вага*, кг/шт.	Артикул
Пластина з'єднувальна Н 80	0,14	2514360

*) вага виробу не більше, кг.

Для застосування в системі кабельних трас потрібно замовити:

- пластина з'єднувальна Hard 80 - 2 шт.;
- гвинт М6х12 - 8 шт. (див. стор. 115);
- гайка М6 з насічкою - 8 шт. (див. стор. 115).

Приклад складання лотків і аксесуарів

МАТЕРІАЛ: листовая сталь оцинкована за методом Сендзимира.
ЗАСТОСУВАННЯ: з'єднання кабельних трас.

З'єднувач основи Hard

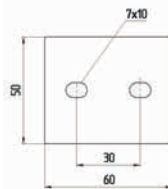
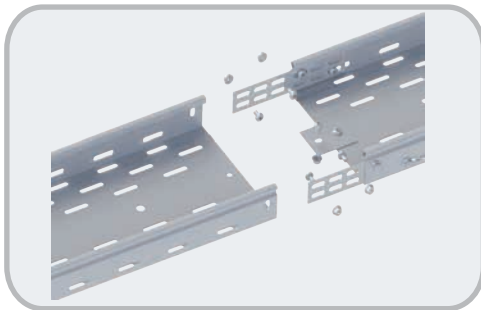

Для застосування в системі кабельних трас потрібно замовити:

- з'єднувач основи Hard - 1 шт.;
- гвинт М6х12 - 2 шт. (див. стор. 115);
- гайка М6 з насічкою - 2 шт. (див. стор. 115).

Найменування	Вага*, кг/шт.	Артикул
З'єднувач основи Н	0,03	2540060

*) вага виробу не більше, кг.

Для додаткової жорсткості з'єднання застосовується з'єднувач основи Hard

Пластина шарнірного з'єднувача Hard

Н, висота = 80 мм

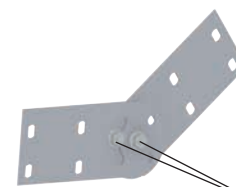
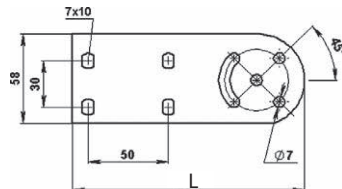
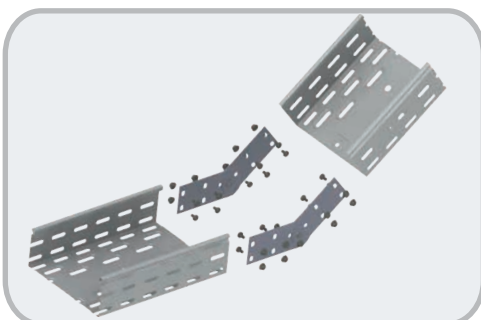

Гвинти М6х12 і гайки М6 з насічкою

В замовлення необхідно включити:

- пластина шарнірного з'єднувача Hard 80 - 4 шт.;
- гвинт М6х12 - 20 шт. (див. стор. 115);
- гайка М6 з насічкою - 20 шт. (див. стор. 115).

Найменування	Вага*, кг/шт.	Артикул
Пластина шарнірного з'єднувача Н 80	0,088	2550350

*) вага виробу не більше, кг.

Приклад складання лотків і аксесуарів

МАТЕРІАЛ: листовая сталь оцинкована за методом Сендзимира.
ЗАСТОСУВАННЯ: спуск або підйом кабельних трас під довільним кутом.

Вся продукція серії Hard виготовляється на замовлення!

ТУ У 28.7-33529062-001:2008 - лотки металеві для електропроводок.

Поворот 90° Hard Н, висота = 80 мм

Акcesуар

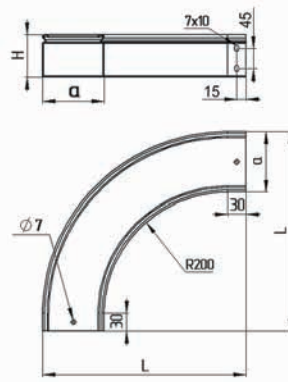

Кришка акcesуара

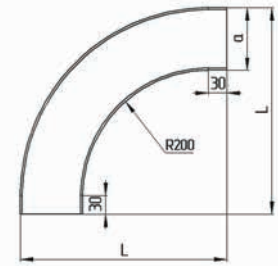

Приклад складання лотків і акcesуарів

Лотки з'єднуються з акcesуарами і кріпляться:

- пластинами з'єднувальними Hard 80 - 2 шт. (див. стор. 77);
- гвинтами М6х12 - 12 шт. (див. стор. 115);
- гайками М6 з насічкою - 12 шт. (див. стор. 115).

МАТЕРІАЛ: листова сталь оцинкована за методом Сендзимира.

ЗАСТОСУВАННЯ: поворот кабельних трас на 90° в горизонтальному положенні.

Акcesуари застосовуються для перфорованих і неперфорованих лотків.

Найменування	а, мм	L, мм	Акcesуари		Кришки	
			Вага*, кг/шт.	Артикул	Вага*, кг/шт.	Артикул
Поворот 90° Н 100x80	100	330	1,51	2213350	0,71	2213051
Поворот 90° Н 150x80	150	380	1,93	2214350	1,06	2214051
Поворот 90° Н 200x80	200	430	2,40	2215350	1,46	2215051
Поворот 90° Н 300x80	300	530	3,47	2216350	2,39	2216051
Поворот 90° Н 400x80	400	630	4,73	2217350	3,50	2217051
Поворот 90° Н 500x80	500	730	6,18	2218350	4,80	2218051
Поворот 90° Н 600x80	600	830	7,81	2219350	6,28	2219051

*) вага виробу не більше, кг.

Хрестовина Hard Н, висота = 80 мм

Акcesуар

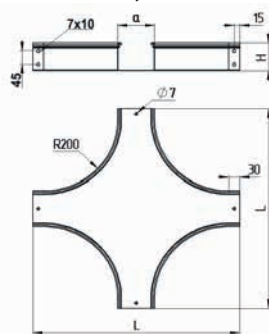
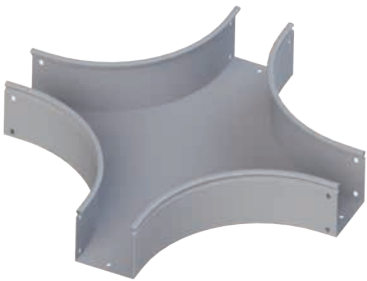

Кришка акcesуара

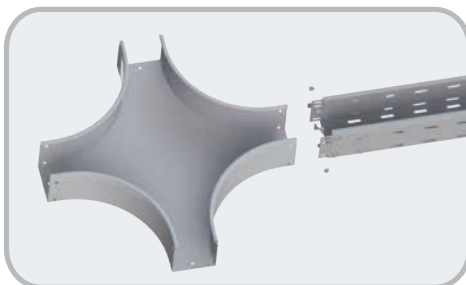
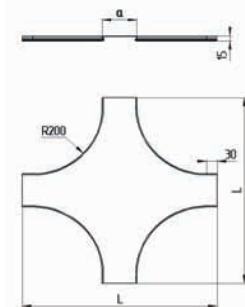

Приклад складання лотків і акcesуарів

Лотки з'єднуються з акcesуарами і кріпляться:

- пластинами з'єднувальними Hard 80 - 2 шт. (див. стор. 77);
- гвинтами М6х12 - 12 шт. (див. стор. 115);
- гайками М6 з насічкою - 12 шт. (див. стор. 115).

МАТЕРІАЛ: листова сталь оцинкована за методом Сендзимира.

ЗАСТОСУВАННЯ: розгалуження кабельних трас у горизонтальному положенні.

Акcesуари застосовуються для перфорованих і неперфорованих лотків.

Найменування	а, мм	L, мм	Акcesуари		Кришки	
			Вага*, кг/шт.	Артикул	Вага*, кг/шт.	Артикул
Хрестовина Н 100x80	100	560	3,23	2313350	1,91	2313051
Хрестовина Н 150x80	150	610	3,92	2314350	2,59	2314051
Хрестовина Н 200x80	200	660	4,67	2315350	3,34	2315051
Хрестовина Н 300x80	300	760	6,34	2316350	5,01	2316051
Хрестовина Н 400x80	400	860	8,25	2317350	6,91	2317051
Хрестовина Н 500x80	500	960	10,39	2318350	9,06	2318051
Хрестовина Н 600x80	600	1060	12,77	2319350	11,44	2319051

*) вага виробу не більше, кг.

На замовлення кабельна траса може бути:

- пофарбована порошковим методом у будь-який колір RAL. При замовленні до основного артикулу додається індекс: С – одностороннє фарбування, С2 – двостороннє фарбування;
- оцинкована методом занурення (гаряче цинкування). Номенклатуру необхідно уточнювати. При замовленні до основного артикулу додається індекс G.

Вартість виробів пофарбованих або гарячого цинкування розраховується індивідуально!

Т-відвід горизонтальний Hard Н, висота = 80 мм

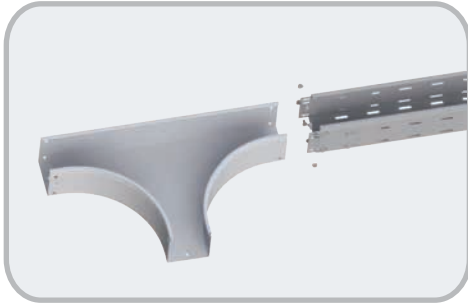
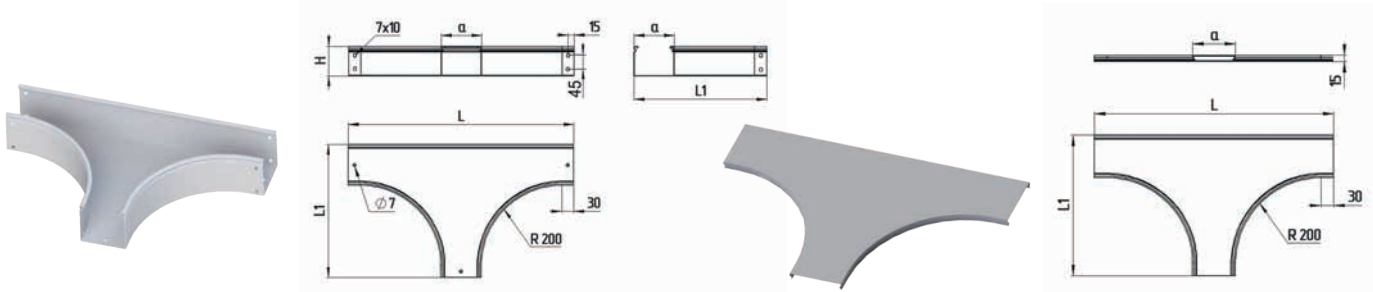
Акcesуар
Кришка акcesуара

Найменування	a, мм	L, мм	L1, мм	Акcesуари		Кришки	
				Вага*, кг/шт.	Артикул	Вага*, кг/шт.	Артикул
Т-відвід горизонтальний Н 100x80	100	560	330	2,55	2323350	1,41	2323051
Т-відвід горизонтальний Н 150x80	150	610	380	3,16	2324350	1,98	2324051
Т-відвід горизонтальний Н 200x80	200	660	430	3,83	2325350	2,60	2325051
Т-відвід горизонтальний Н 300x80	300	760	530	5,34	2326350	4,03	2326051
Т-відвід горизонтальний Н 400x80	400	860	630	7,08	2327350	5,69	2327051
Т-відвід горизонтальний Н 500x80	500	960	730	9,06	2328350	7,58	2328051
Т-відвід горизонтальний Н 600x80	600	1060	830	11,28	2329350	9,71	2329051

Приклад складання лотків і акcesуарів

*) вага виробу не більше, кг.

Лотки з'єднуються з акcesуарами і кріпляться:

- пластинами з'єднувальними Hard 80 - 2 шт. (див. стор. 77);
- гвинтами М6х12 - 12 шт. (див. стор. 115);
- гайками М6 з насічкою - 12 шт. (див. стор. 115).

МАТЕРІАЛ: листова сталь оцинкована за методом Сендзимира.

ЗАСТОСУВАННЯ: відгалуження кабельних трас у горизонтальному положенні. Акcesуари застосовуються для перфорованих і неперфорованих лотків.

Відгалужувач горизонтальний Hard Н, висота = 80 мм

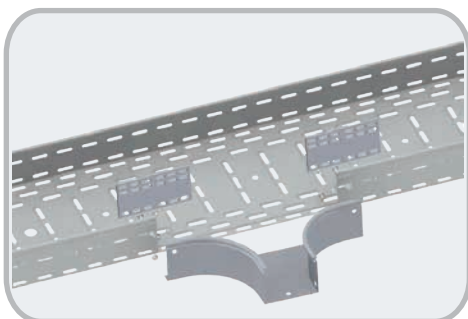
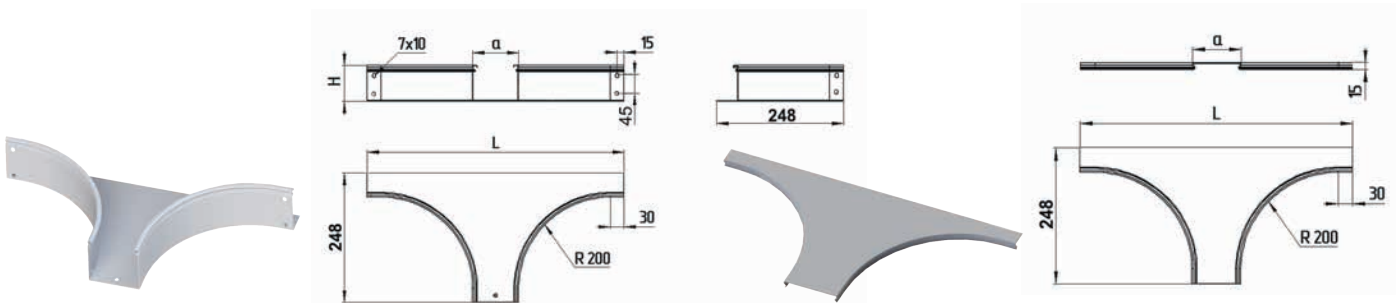
Акcesуар
Кришка акcesуара

Найменування	a, мм	L, мм	Акcesуари		Кришки	
			Вага*, кг/шт.	Артикул	Вага*, кг/шт.	Артикул
Відгалужувач горизонтальний Н 100x80	100	560	1,41	2343350	0,75	2343051
Відгалужувач горизонтальний Н 150x80	150	610	1,55	2344350	0,89	2344051
Відгалужувач горизонтальний Н 200x80	200	660	1,70	2345350	1,04	2345051
Відгалужувач горизонтальний Н 300x80	300	760	1,99	2346350	1,33	2346051
Відгалужувач горизонтальний Н 400x80	400	860	2,28	2347350	1,62	2347051
Відгалужувач горизонтальний Н 500x80	500	960	2,57	2348350	1,92	2348051
Відгалужувач горизонтальний Н 600x80	600	1060	2,87	2349350	2,21	2349051

Приклад складання лотків і акcesуарів

*) вага виробу не більше, кг.

Акcesуар застосовується там, де необхідно виконати відгалуження від існуючої ділянки траси на необхідну ширину.

Для монтажу необхідно вирізати борт лотка на довжину L згідно з таблицею і закріпити акcesуар за допомогою:

- пластин з'єднувальних Hard 80 - 2 шт. (див. стор. 77);
- гвинтів М6х12 - 13 шт. (див. стор. 115);
- гайок М6 з насічкою - 13 шт. (див. стор. 115).

МАТЕРІАЛ: листова сталь оцинкована за методом Сендзимира.

ЗАСТОСУВАННЯ: відгалуження кабельних трас у горизонтальному положенні.

Акcesуари застосовуються для перфорованих і неперфорованих лотків.

Вся продукція серії Hard виготовляється на замовлення!

ТУ У 28.7-33529062-001:2008 - лотки металеві для електропроводок.

ЛОТОК ЛИСТОВИЙ СЕРІЇ HARD

H, висота = 100 мм

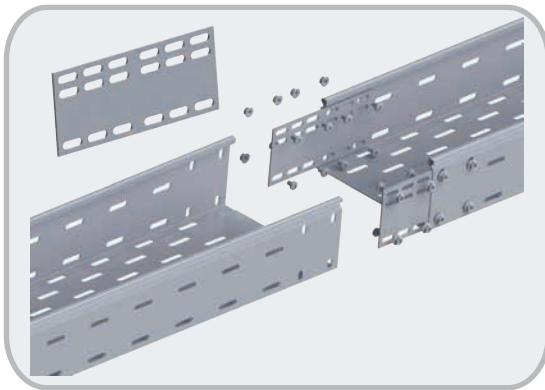

Для з'єднання лотків застосовується пластина з'єднувальна Hard

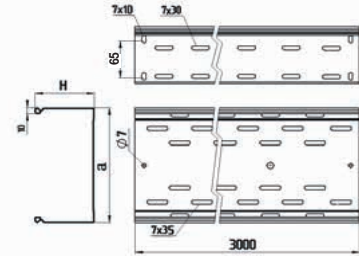
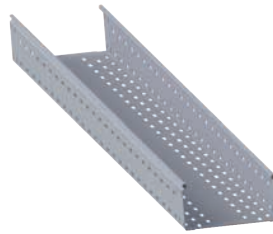

Лоток перфорований серії Hard

Найменування	Ширина, а, мм	Навантаження, Q, кН/м	Т. м., мм	Вага*, кг/шт.	Артикул
Лоток перфорований Н 100x100	100	3,85	1,5	11,64	2113450
Лоток перфорований Н 150x100	150			13,41	2114450
Лоток перфорований Н 200x100	200			15,18	2115450
Лоток перфорований Н 300x100	300			18,70	2116450
Лоток перфорований Н 400x100	400			22,23	2117450
Лоток перфорований Н 500x100	500			25,77	2118450
Лоток перфорований Н 600x100	600			29,30	2119450

*) вага виробу не більше, кг.

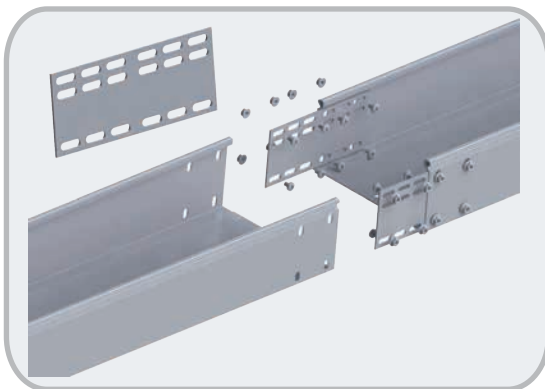

Для з'єднання лотків застосовується пластина з'єднувальна Hard

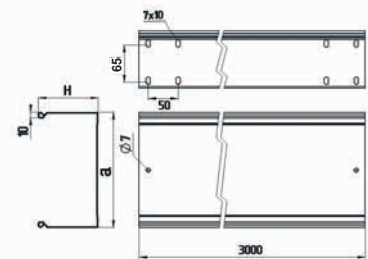

Лоток неперфорований серії Hard

Найменування	Ширина, а, мм	Навантаження, Q, кН/м	Т. м., мм	Вага*, кг/шт.	Артикул
Лоток неперфорований Н 100x100	100	3,85	1,5	11,66	2123450
Лоток неперфорований Н 150x100	150			13,43	2124450
Лоток неперфорований Н 200x100	200			15,20	2125450
Лоток неперфорований Н 300x100	300			18,72	2126450
Лоток неперфорований Н 400x100	400			22,25	2127450
Лоток неперфорований Н 500x100	500			25,79	2128450
Лоток неперфорований Н 600x100	600			29,32	2129450

*) вага виробу не більше, кг.

Вся продукція серії Hard виготовляється на замовлення!

Стандартна довжина лотків – 3000 мм.

Максимальна довжина лотків – 6000 мм.

МАТЕРІАЛ: листова сталь оцинкована за методом Сендзімира.

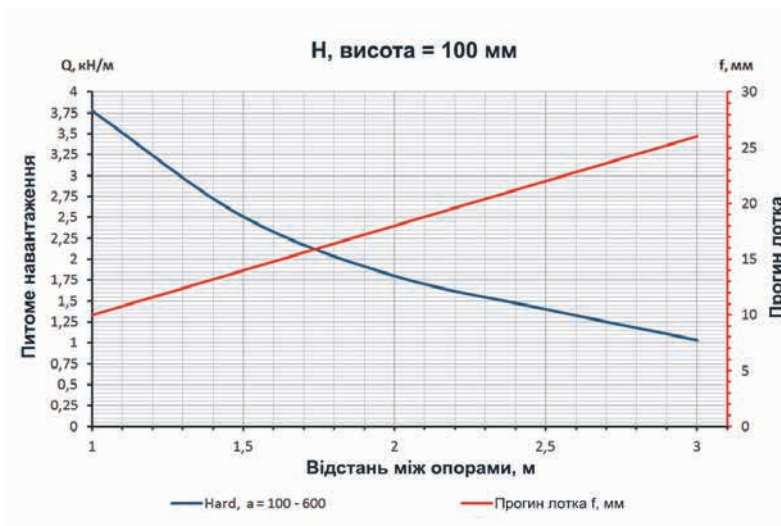

Як користуватися графіком див. стор. 145.

На замовлення кабельна траса може бути:

- пофарбована порошковим методом у будь-який колір RAL. При замовленні до основного артикулу додається індекс: С – одностороннє фарбування, С2 – двостороннє фарбування;

- оцинкована методом занурення (гаряче цинкування). Номенклатуру необхідно уточнювати. При замовленні до основного артикулу додається індекс G.

Вартість виробів пофарбованих або гарячого цинкування розраховується індивідуально!

Площа корисного перерізу

Лоток, аxH, мм	Корисний переріз, мм ²
100x100	9400
150x100	14200
200x100	19000
300x100	28700
400x100	38400
500x100	48000
600x100	57600

Кришка лотка Hard

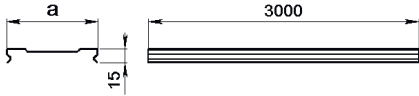
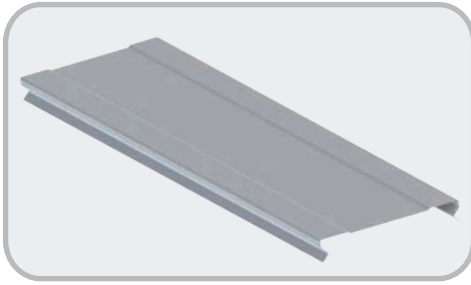

Найменування	Ширина, а, мм	Вага*, кг/шт.	Артикул
Кришка лотка Н 100	100	4,7	2123051
Кришка лотка Н 150	150	6,14	2124051
Кришка лотка Н 200	200	8,12	2125051
Кришка лотка Н 300	300	11,67	2126051
Кришка лотка Н 400	400	15,2	2127051
Кришка лотка Н 500	500	18,72	2128051
Кришка лотка Н 600	600	22,25	2129051

Висота кришок 15 мм.

*) вага виробу не більше, кг.

Стандартна довжина кришок - 3000 мм.

На замовлення кришки можуть виготовлятися довжиною 6000 мм.

МАТЕРІАЛ: листовая сталь оцинкована за методом Сендзимира.

Пластина з'єднувальна Hard

Н, висота = 100 мм

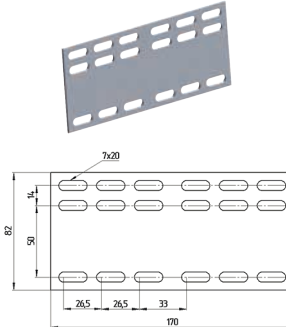
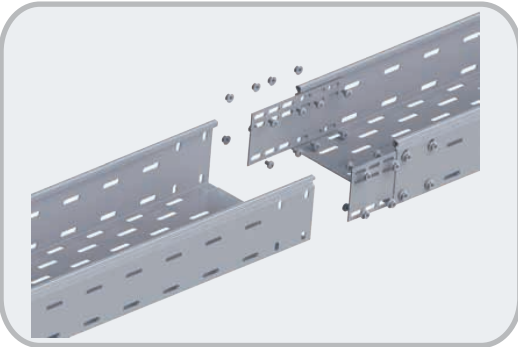

Найменування	Вага*, кг/шт.	Артикул
Пластина з'єднувальна Н 100	0,17	2514460

*) вага виробу не більше, кг.

Для застосування в системі кабельних трас потрібно замовити:

- пластина з'єднувальна Hard 100 - 2 шт.;
- гвинт М6х12 - 16 шт. (див. стор. 115);
- гайка М6 з насічкою - 16 шт. (див. стор. 115).

Приклад складання лотків і аксесуарів

МАТЕРІАЛ: листовая сталь оцинкована за методом Сендзимира.
ЗАСТОСУВАННЯ: з'єднання кабельних трас.

З'єднувач основи Hard

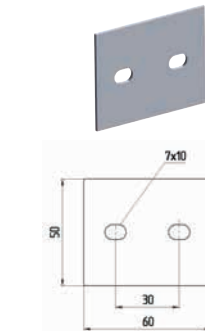
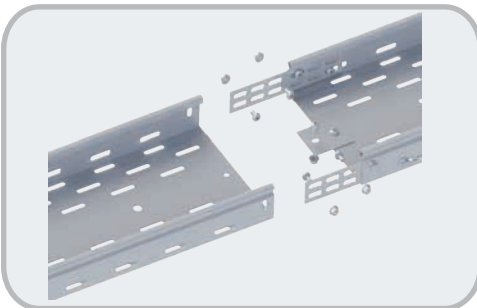

Для застосування в системі кабельних трас потрібно замовити:

- з'єднувач основи Hard - 1 шт.;
- гвинт М6х12 - 2 шт. (див. стор. 115);
- гайка М6 з насічкою - 2 шт. (див. стор. 115).

Найменування	Вага*, кг/шт.	Артикул
З'єднувач основи Н	0,03	2540060

*) вага виробу не більше, кг.

Для додаткової жорсткості з'єднання застосовується з'єднувач основи Hard

Пластина шарнірного з'єднувача Hard

Н, висота = 100 мм

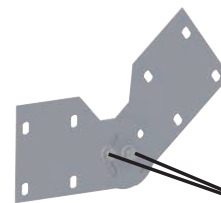
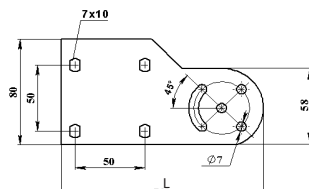
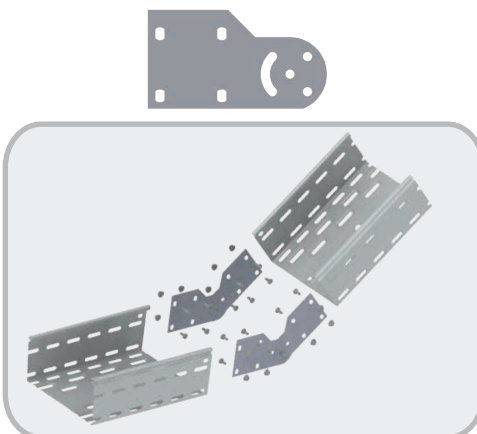

Гвинти М6х12 і гайки М6 з насічкою

В замовлення необхідно включити:

- пластина шарнірного з'єднувача Hard 100 - 4 шт.;
- гвинт М6х12 - 20 шт. (див. стор. 115);
- гайка М6 з насічкою - 20 шт. (див. стор. 115).

Найменування	Вага*, кг/шт.	Артикул
Пластина шарнірного з'єднувача Н 100	0,107	2550450

*) вага виробу не більше, кг.

Приклад складання лотків і аксесуарів

МАТЕРІАЛ: листовая сталь оцинкована за методом Сендзимира.
ЗАСТОСУВАННЯ: спуск або підйом кабельних трас під довільним кутом.

Вся продукція серії Hard виготовляється на замовлення!

ТУ У 28.7-33529062-001:2008 - лотки металеві для електропроводок.

Поворот 90° Hard H, висота = 100 мм

Акcesуар

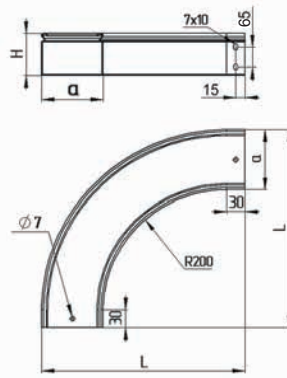

Кришка акcesуара

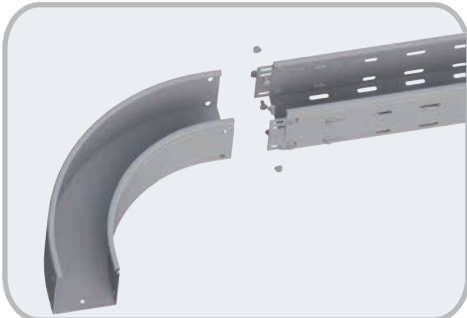
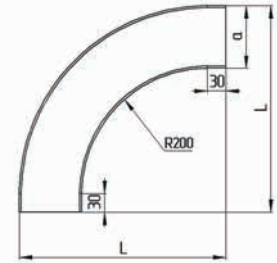

Найменування	a, мм	L, мм	Акcesуари		Кришки	
			Вага*, кг/шт.	Артикул	Вага*, кг/шт.	Артикул
Поворот 90° Н 100x100	100	330	1,72	2213450	0,71	2213051
Поворот 90° Н 150x100	150	380	2,16	2214450	1,06	2214051
Поворот 90° Н 200x100	200	430	2,65	2215450	1,46	2215051
Поворот 90° Н 300x100	300	530	3,76	2216450	2,39	2216051
Поворот 90° Н 400x100	400	630	5,06	2217450	3,50	2217051
Поворот 90° Н 500x100	500	730	6,54	2218450	4,80	2218051
Поворот 90° Н 600x100	600	830	8,20	2219450	6,28	2219051

*) вага виробу не більше, кг.

Приклад складання лотків і акcesуарів

Лотки з'єднуються з акcesуарами і кріпляться:

- пластинами з'єднувальними Hard 100 - 2 шт. (див. стор. 81);
- гвинтами М6x12 - 12 шт. (див. стор. 115);
- гайками М6 з насічкою - 12 шт. (див. стор. 115).

МАТЕРІАЛ: листова сталь оцинкована за методом Сендзімира.

ЗАСТОСУВАННЯ: поворот кабельних трас на 90° в горизонтальному положенні.

Акcesуари застосовуються для перфорованих і неперфорованих лотків.

Хрестовина Hard H, висота = 100 мм

Акcesуар

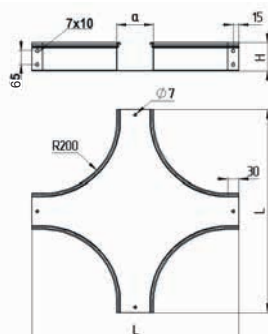
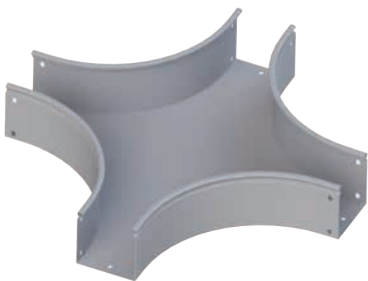

Кришка акcesуара

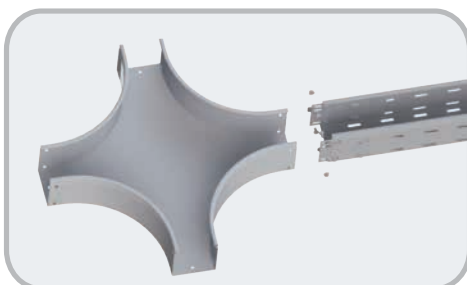
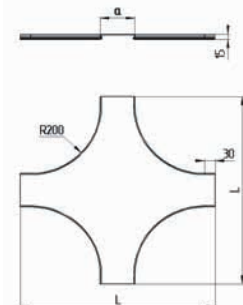

Найменування	a, мм	L, мм	Акcesуари		Кришки	
			Вага*, кг/шт.	Артикул	Вага*, кг/шт.	Артикул
Хрестовина Н 100x100	100	560	3,59	2313450	1,91	2313051
Хрестовина Н 150x100	150	610	4,28	2314450	2,59	2314051
Хрестовина Н 200x100	200	660	5,02	2315450	3,34	2315051
Хрестовина Н 300x100	300	760	6,70	2316450	5,01	2316051
Хрестовина Н 400x100	400	860	8,60	2317450	6,91	2317051
Хрестовина Н 500x100	500	960	10,75	2318450	9,06	2318051
Хрестовина Н 600x100	600	1060	13,12	2319450	11,44	2319051

*) вага виробу не більше, кг.

Приклад складання лотків і акcesуарів

Лотки з'єднуються з акcesуарами і кріпляться:

- пластинами з'єднувальними Hard 100 - 2 шт. (див. стор. 81);
- гвинтами М6x12 - 12 шт. (див. стор. 115);
- гайками М6 з насічкою - 12 шт. (див. стор. 115).

МАТЕРІАЛ: листова сталь оцинкована за методом Сендзімира.

ЗАСТОСУВАННЯ: розгалуження кабельних трас у горизонтальному положенні.

Акcesуари застосовуються для перфорованих і неперфорованих лотків.

На замовлення кабельна траса може бути:

- пофарбована порошковим методом у будь-який колір RAL. При замовленні до основного артикулу додається індекс: С – одностороннє фарбування, С2 – двостороннє фарбування;
- оцинкована методом занурення (гаряче цинкування). Номенклатуру необхідно уточнювати. При замовленні до основного артикулу додається індекс G.

Вартість виробів пофарбованих або гарячого цинкування розраховується індивідуально!

Т-відвід горизонтальний Hard Н, висота = 100 мм

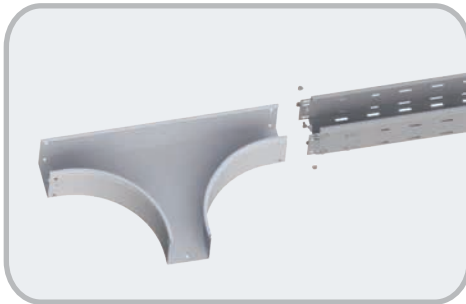
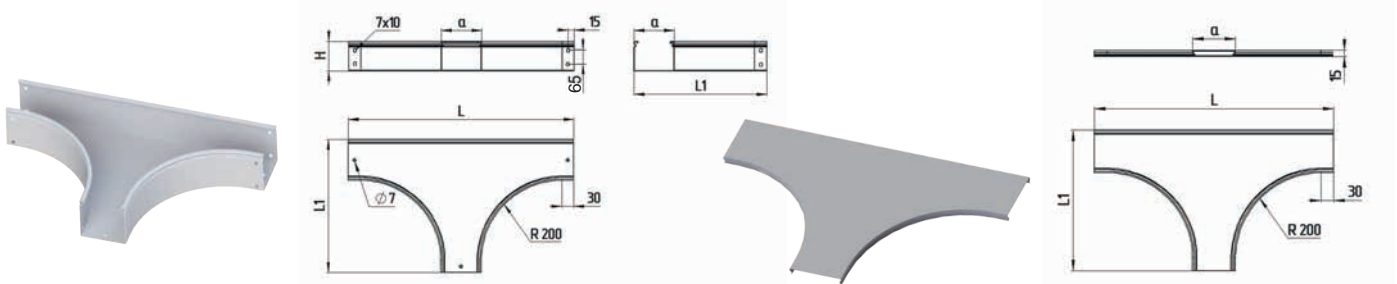
Акcesуар
Кришка акcesуара

Приклад складання лотків і акcesуарів

Найменування	a, мм	L, мм	L1, мм	Акcesуари		Кришки	
				Вага*, кг/шт.	Артикул	Вага*, кг/шт.	Артикул
Т-відвід горизонтальний Н 100x100	100	560	330	2,86	2323450	1,41	2323051
Т-відвід горизонтальний Н 150x100	150	610	380	3,48	2324450	1,98	2324051
Т-відвід горизонтальний Н 200x100	200	660	430	4,16	2325450	2,60	2325051
Т-відвід горизонтальний Н 300x100	300	760	530	5,69	2326450	4,03	2326051
Т-відвід горизонтальний Н 400x100	400	860	630	7,46	2327450	5,69	2327051
Т-відвід горизонтальний Н 500x100	500	960	730	9,46	2328450	7,58	2328051
Т-відвід горизонтальний Н 600x100	600	1060	830	11,71	2329450	9,71	2329051

*) вага виробу не більше, кг.

Лотки з'єднуються з акcesуарами і кріпляться:

- пластинами з'єднувальними Hard 100 - 2 шт. (див. стор. 81);
- гвинтами М6х12 - 12 шт. (див. стор. 115);
- гайками М6 з насічкою - 12 шт. (див. стор. 115).

МАТЕРІАЛ: листова сталь оцинкована за методом Сендзимира.

ЗАСТОСУВАННЯ: відгалуження кабельних трас у горизонтальному положенні.

Акcesуари застосовуються для перфорованих і неперфорованих лотків.

Відгалужувач горизонтальний Hard Н, висота = 100 мм

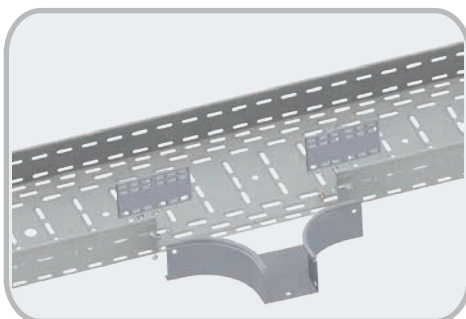
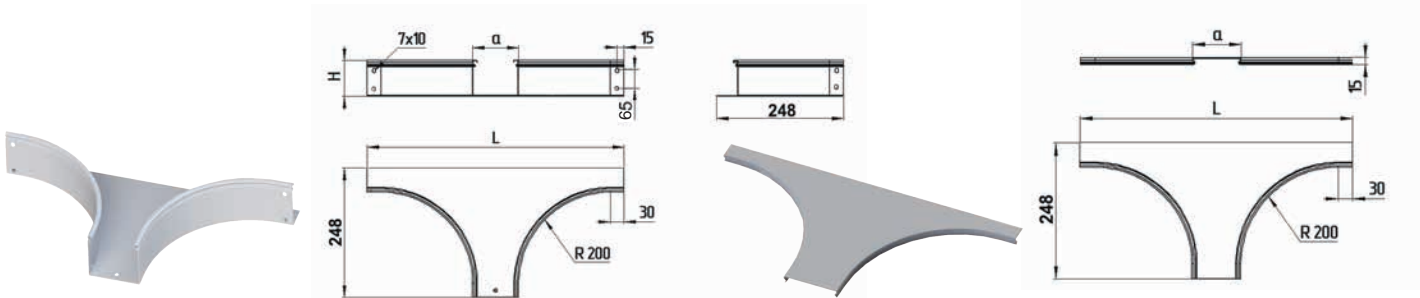
Акcesуар
Кришка акcesуара

Приклад складання лотків і акcesуарів

Найменування	a, мм	L, мм	Акcesуари		Кришки	
			Вага*, кг/шт.	Артикул	Вага*, кг/шт.	Артикул
Відгалужувач горизонтальний Н 100x100	100	560	1,58	2343450	0,75	2343051
Відгалужувач горизонтальний Н 150x100	150	610	1,73	2344450	0,89	2344051
Відгалужувач горизонтальний Н 200x100	200	660	1,87	2345450	1,04	2345051
Відгалужувач горизонтальний Н 300x100	300	760	2,17	2346450	1,33	2346051
Відгалужувач горизонтальний Н 400x100	400	860	2,46	2347450	1,62	2347051
Відгалужувач горизонтальний Н 500x100	500	960	2,75	2348450	1,92	2348051
Відгалужувач горизонтальний Н 600x100	600	1060	3,04	2349450	2,21	2349051

*) вага виробу не більше, кг.

Акcesуар застосовується там, де необхідно виконати відгалуження від існуючої ділянки траси на необхідну ширину.

Для монтажу необхідно вирізати борт лотка на довжину L згідно з таблицею і закріпити акcesуар за допомогою:

- пластин з'єднувальних Hard 100 - 2 шт. (див. стор. 81);
- гвинтів М6х12 - 13 шт. (див. стор. 115);
- гайок М6 з насічкою - 13 шт. (див. стор. 115).

МАТЕРІАЛ: листова сталь оцинкована за методом Сендзимира.

ЗАСТОСУВАННЯ: відгалуження кабельних трас у горизонтальному положенні.







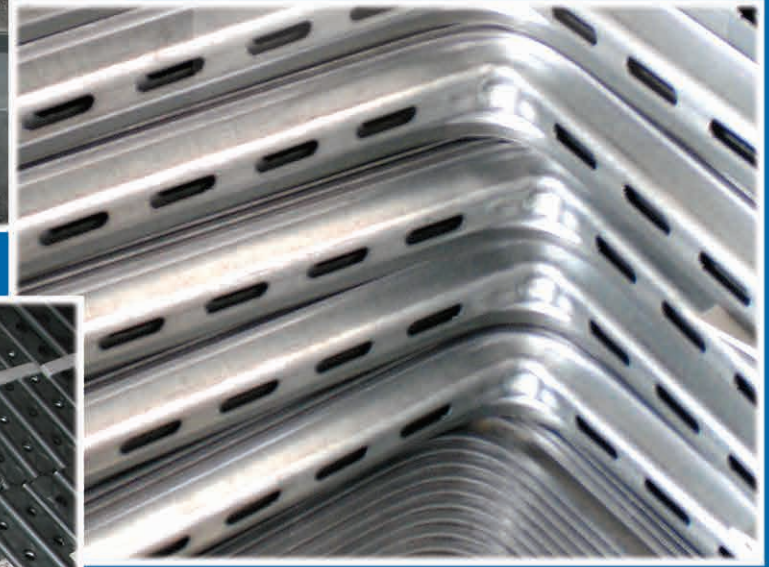
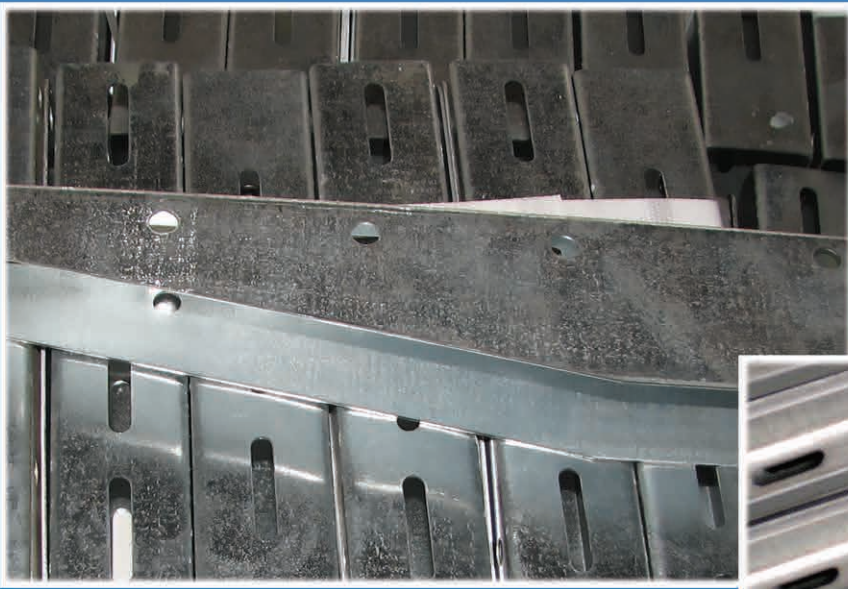





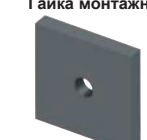

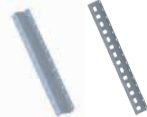
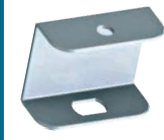







Акcesуари застосовуються для перфорованих і неперфорованих лотків.

Вся продукція серії Hard виготовляється на замовлення!

ТУ У 28.7-33529062-001:2008 - лотки металеві для електропроводок.

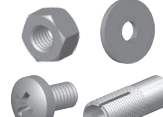

Монтажні системи і кріпильні елементи

<p>Консоль кронштейна</p>  <p>стор. 105</p>	<p>Планка кронштейна</p>  <p>стор. 105</p>	<p>З'єднувач планки кронштейна</p>  <p>стор. 105</p>	<p>Консоль монолітна</p>  <p>стор. 106</p>	<p>Планка кронштейна С-подібна</p>  <p>стор. 106</p>	<p>Гайка монтажна</p>  <p>стор. 106</p>	<p>Планка перфорована</p>  <p>стор. 107</p>
<p>Консоль настінна</p>  <p>стор. 107</p>	<p>Планка Z-подібна Планка універсальна</p>  <p>стор. 108</p>	<p>Скоба стельова</p>  <p>стор. 109</p>	<p>Станина стельова</p>  <p>стор. 109</p>	<p>Станина стельова одинарна</p>  <p>стор. 109</p>	<p>Станина стельова подвійна</p>  <p>стор. 110</p>	<p>Станина стельова регульована</p>  <p>стор. 110</p>
<p>Поперечка лотка драбинного типу</p>  <p>стор. 110</p>	<p>Кутник регульований</p>  <p>стор. 111</p>	<p>Пластина дистанційна</p>  <p>стор. 111</p>	<p>Кутник монтажний</p>  <p>стор. 111</p>	<p>Кронштейн настінно-стельовий Кронштейн настінний</p>  <p>стор. 112</p>	<p>Кронштейн стельовий</p>  <p>стор. 112</p>	<p>Фіксатор кришки</p>  <p>стор. 113</p>
<p>Підвіска</p>  <p>стор. 113</p>	<p>Перфострічка</p>  <p>стор. 113</p>	<p>Підвіс трапецієподібний 120</p>  <p>стор. 114</p>	<p>Затискач LCU/V</p>  <p>стор. 114</p>	<p>Фіксатор лотка</p>  <p>стор. 114</p>	<p>Металовироби</p>  <p>стор. 115-119</p>	<p>Спеціальні кріплення</p>  <p>стор. 120-121</p>

Консоль кронштейна

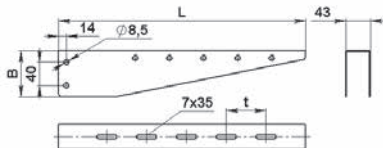

Найменування	L, мм	B, мм	t, мм	Вага*, кг/шт.	Артикул
Консоль кронштейна 100 (т.м.1,0мм)	135	60	50	0,17	2613040
Консоль кронштейна 100 (т.м.1,5мм)	135			0,19	2613050
Консоль кронштейна 150 (т.м.1,5мм)	185			0,25	2614050
Консоль кронштейна 200 (т.м.1,5мм)	235			0,31	2615050
Консоль кронштейна 300 (т.м.1,5мм)	335			0,44	2616050
Консоль кронштейна 400 (т.м.1,5мм)	435	80	70	0,74	2617050
Консоль кронштейна 500 (т.м.1,5мм)	535		85	0,91	2618050
Консоль кронштейна 600 (т.м.1,5мм)	635		82	1,07	2619050

*) вага виробу не більше, кг.

Допустимі навантаження на консолях

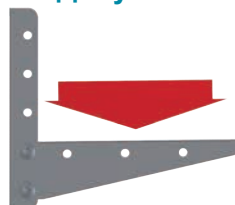

Кронштейн кріпиться до стіни за допомогою металовиробів:
- забивні анкери М8,
- анкери-болти М8.

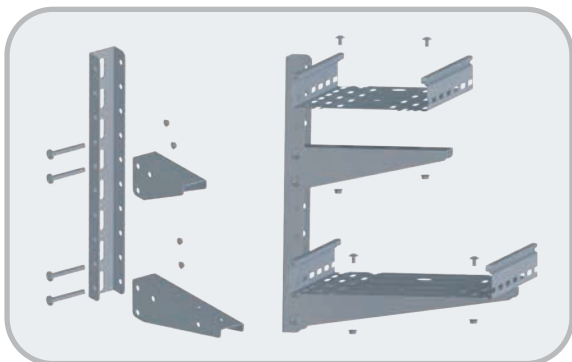

Консоль кронштейна	100	100	150	200	300	400	500	600
Товщина металу, мм	1,0	1,5	1,5	1,5	1,5	1,5	1,5	1,5
Допустиме навантаження, Fmax(kH)	2,63	3,0	2,75	2,6	1,9	1,6	1,3	1,1

Лоток кріпиться гвинтами до консолі, зафіксованої за допомогою болтового з'єднання в планці.

- гвинти М6х12 - 2 шт. (див. стор.115);
- гайки М6 з насічкою - 2 шт. (див. стор.115);
- болти М8х60 - 2 шт. (див. стор.115);
- гайки М8 з насічкою - 2 шт. (див. стор.115).

У неперфорованих лотках необхідно просвердити отвори для кріплення.

МАТЕРІАЛ: листова сталь оцинкована за методом Сендзімира.

ЗАСТОСУВАННЯ: кріплення лотків на кронштейнах до стіни.

Планка кронштейна

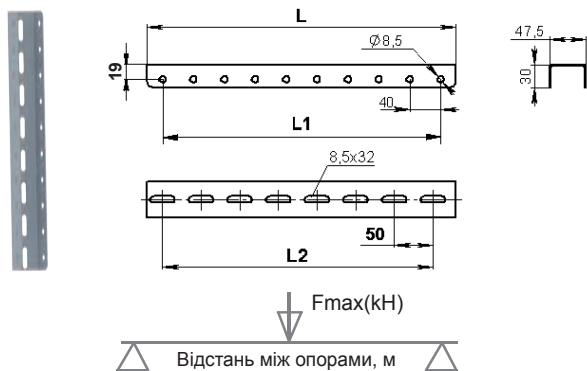

Найменування	L, мм	L1, мм	L2, мм	Вага*, кг/шт.	Артикул
Планка кронштейна 100	110	80	50	0,17	2621460
Планка кронштейна 200	190	160	150	0,23	2621560
Планка кронштейна 400	390	360	350	0,57	2620660
Планка кронштейна 600	590	560	550	0,86	2620063
Планка кронштейна 800	790	760	750	1,15	2620064
Планка кронштейна 1000	990	960	950	1,44	2620066
Планка кронштейна 1200	1190	1160	1150	1,73	2620067
Планка кронштейна 1500	1500	1460	1450	2,19	2620068
Планка кронштейна 2000	1990	1960	1950	2,92	2620069
Планка кронштейна 3000	2990	2960	2950	4,26	2620960

Товщина металу 2,0 мм.

*) вага виробу не більше, кг.

Планка кронштейна	Відстань між опорами, м				
	1,0	1,5	2,0	2,5	3,0
Допустиме навантаження, Fmax(kH)	1,14	0,45	0,35	0,26	0,12

МАТЕРІАЛ: листова сталь оцинкована за методом Сендзімира.

ЗАСТОСУВАННЯ: кріплення лотків на кронштейнах до стіни.

З'єднувач планки кронштейна

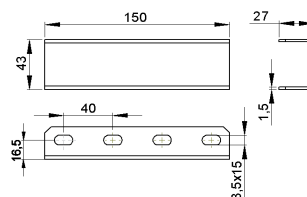
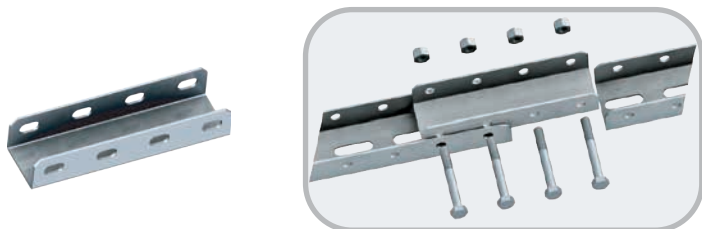

Найменування	Вага, кг 1 шт.	Артикул
З'єднувач планки кронштейна	0,21	2670060

*) вага виробу не більше, кг.

Планки кронштейна між собою кріпляться з'єднувальною планкою кронштейна болтовим з'єднанням:

- болти М8х60 - 4 шт. (див. стор.115);
- гайки М8 з насічкою - 4 шт. (див. стор.115).

МАТЕРІАЛ: листова сталь оцинкована за методом Сендзімира.

ЗАСТОСУВАННЯ: з'єднання планок кронштейна між собою для використання їх в якості посиленою (в порівнянні з прямолінійним лотком) тримальною конструкції кабельної траси або створення підлогово-стельової конструкції різної висоти.

ТУ У 28.7-33529062-002:2008 - кронштейни настінно-стельові.

Консоль монолітна

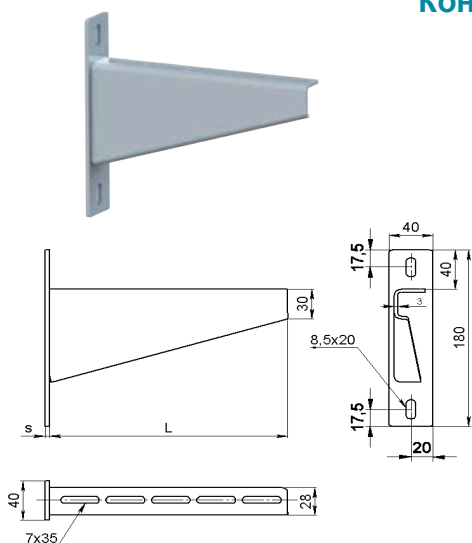

Найменування	L, мм	Навантаження, Fmax (кН)	Вага*, кг/шт.	Артикул
Консоль монолітна 200	215	6,45	0,69	3615070
Консоль монолітна 300	315	5,85	0,91	3616070
Консоль монолітна 400	415	5,05	1,14	3617070
Консоль монолітна 500	515	4,10	1,36	3618070
Консоль монолітна 600	615	3,0	1,63	3619070

Товщина металу консолі 3,0 мм;
Товщина металу стінової пластини 4,0 мм.
*) вага виробу не більше, кг.

Консоль кріпиться до стіни за допомогою металовиробів:
- забивні анкери М8;
- анкери-болти М8.

Слід дотримуватися умов монтажу, зазначених у допусках для дюбелів.

МАТЕРІАЛ: сталь оцинкована гальванічним методом.
ЗАСТОСУВАННЯ: кріплення лотків на консолях до стіни.

Планка кронштейна С-подібна

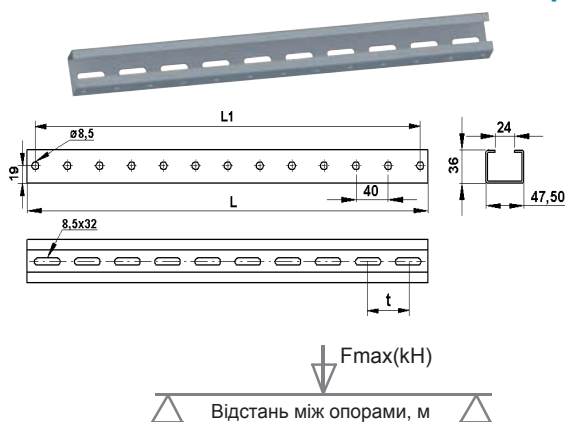

Найменування	L, мм	L1, мм	t, мм	Вага*, кг/шт.	Артикул
Планка кронштейна С-подібна 400	400	360	80	0,77	3620660
Планка кронштейна С-подібна 600	600	560	85	1,16	3620063
Планка кронштейна С-подібна 800	800	760	90	1,54	3620064
Планка кронштейна С-подібна 1000	1000	960	100	1,93	3620066
Планка кронштейна С-подібна 1200	1200	1160	100	2,31	3620067
Планка кронштейна С-подібна 1500	1500	1460	100	2,90	3620068
Планка кронштейна С-подібна 2000	2000	1960	100	3,86	3620069
Планка кронштейна С-подібна 3000	3000	2960	100	5,79	3620960

Товщина металу 2,0 мм;
*) вага виробу не більше, кг.

Планка кронштейна С-подібна	Відстань між опорами, м				
	1,0	1,5	2,0	2,5	3,0
Допустиме навантаження, Fmax(kH)	1,25	0,83	0,74	0,28	0,23

МАТЕРІАЛ: листовая сталь оцинкована за методом Сендзимира.
ЗАСТОСУВАННЯ: кріплення лотків на консолях до стіни або до стелі за допомогою станин.

Гайка монтажна

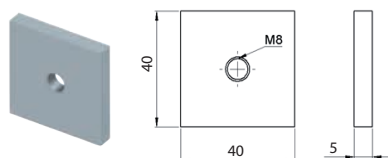

Найменування	Вага*, кг/шт.	Артикул
Гайка монтажна	0,68	3630090

*) вага виробу не більше, кг.

Одностороннє навантаження на консоль монолітну

Довжина консолі, мм	200	300	400	500	600
Допустиме навантаження, Fmax(kH)	1,53	1,18	1,10	0,91	0,82

Одностороннє навантаження на консоль монолітну

Довжина консолі, мм	200	300	400	500	600
Допустиме навантаження, Fmax(kH)	1,32	0,98	0,80	0,72	0,61

Двостороннє навантаження на консоль монолітну

Довжина консолі, мм	200	300	400	500	600
Допустиме навантаження, Fmax(kH)	2,75	2,15	1,84	1,71	1,45

МАТЕРІАЛ: листовая сталь оцинкована за методом Сендзимира.
ЗАСТОСУВАННЯ: для з'єднання планки кронштейна С-подібної з консолю монолітною.

На замовлення кабельна траса може бути:

- пофарбована порошковим методом у будь-який колір RAL. При замовленні до основного артикулу додається індекс: С – одностороннє фарбування, С2 – двостороннє фарбування;
 - оцинкована методом занурення (гаряче цинкування). Номенклатуру необхідно уточнювати. При замовленні до основного артикулу додається індекс G.
- Вартість виробів пофарбованих або гарячого цинкування розраховується індивідуально!

Консоль настінна

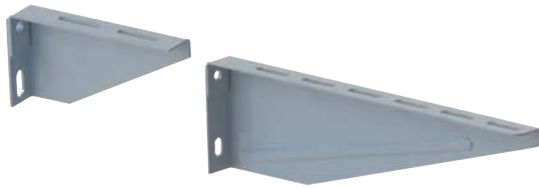

Найменування	L, мм	H, мм	Навантаження, Fmax (кН)	Вага*, кг/шт.	Артикул
Консоль настінна 50	62	27	0,40	0,036	2611940
Консоль настінна 100	120	70	0,25	0,08	2613940
Консоль настінна 150	170	70	0,37	0,15	2614950
Консоль настінна 200	220	90	0,33	0,23	2615950
Консоль настінна 300	320	90	0,30	0,33	2616950

*) вага виробу не більше кг.

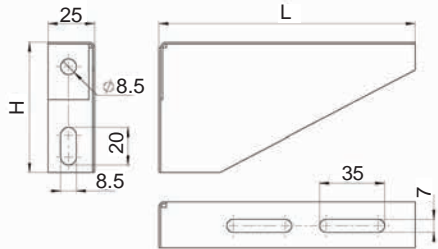

Консоль кріпиться до стіни за допомогою металовиробів:

- забивні анкери М8;
- анкери-болти М8.

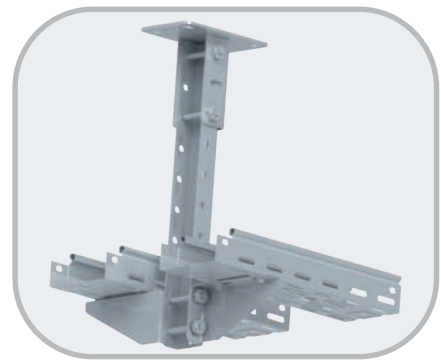
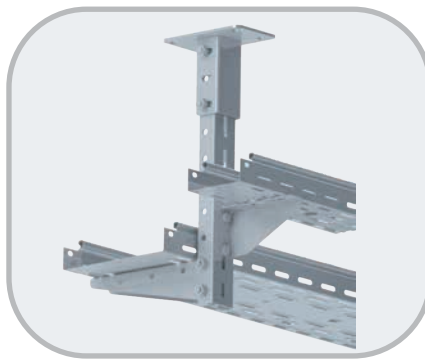
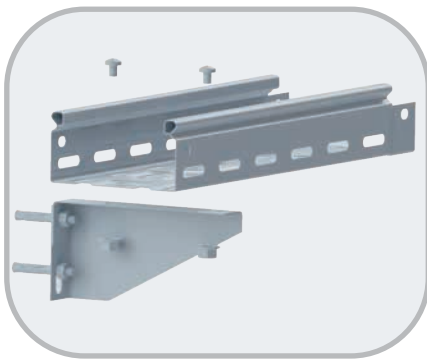

МАТЕРІАЛ: листова сталь оцинкована за методом Сендзимира.
ЗАСТОСУВАННЯ: кріплення лотків на консолях.

Планка перфорована

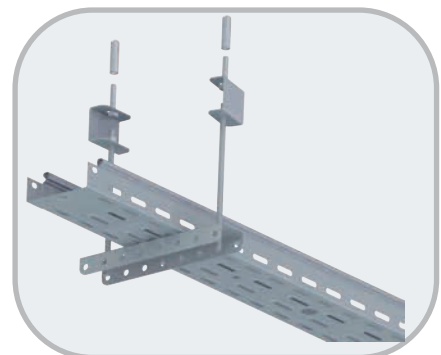
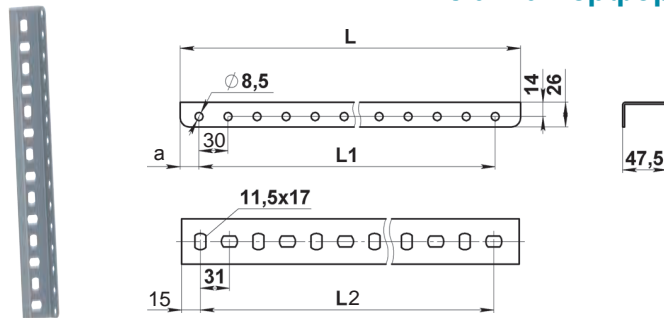

Найменування	L, мм	L1, мм	L2, мм	a, мм	Вага*, кг/шт.	Артикул
Планка перфорована 100	180	150	155	15	0,17	2643060
Планка перфорована 150	207	150	182	28	0,21	2644060
Планка перфорована 200	242	210	217	16	0,24	2645060
Планка перфорована 300	366	330	341	18	0,36	2646060
Планка перфорована 400	490	450	465	20	0,64	2647060
Планка перфорована 500	552	510	527	21	0,72	2648060
Планка перфорована 600	676	630	651	23	0,87	2649060
Планка перфорована 2000	1990	1950	1953	20	2,63	2640760
Планка перфорована 3000	2990	2910	2945	40	3,95	2640860

Товщина металу 100, 150, 200, 300 - 1,5 мм.
 400, 500, 600, 2000, 3000 - 2,0 мм.

*) вага виробу не більше, кг.

МАТЕРІАЛ: листова сталь оцинкована за методом Сендзимира.
ЗАСТОСУВАННЯ: кріплення лотків на планці до стелі за допомогою шпильок.



Планка перфорована	Відстань між опорами, м				
	1,0	1,5	2,0	2,5	3,0
Допустиме навантаження, Fmax(kH)	0,87	0,32	0,29	0,09	0,07

Планка універсальна

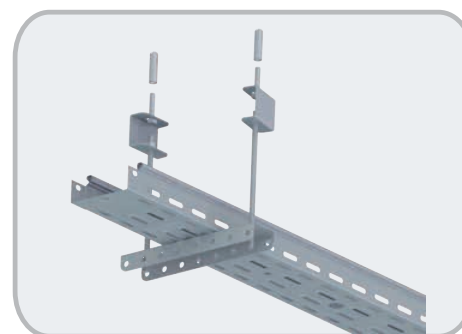
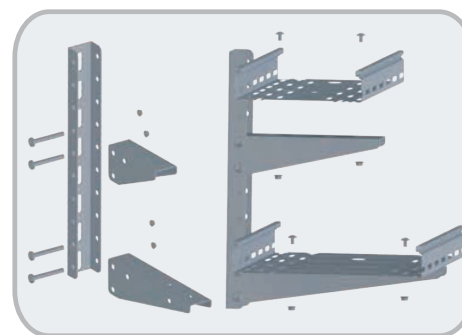
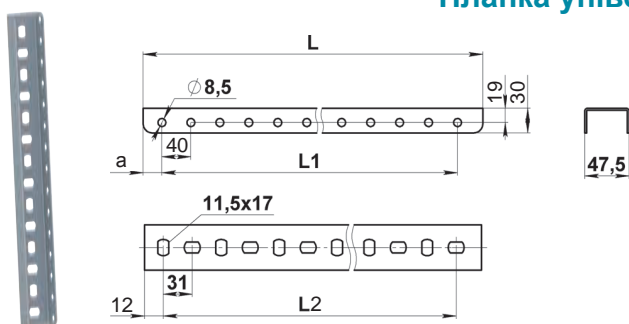

Найменування	L, мм	L1, мм	L2, мм	a, мм	Т.М. 1,5 мм		Т.М. 2,0 мм	
					Вага*, кг/шт.	Артикул	Вага*, кг/шт.	Артикул
Планка універсальна 50	112	40	56	16	0,12	2691050	0,16	2691060
Планка універсальна 100	168	120	112	24	0,19	2693050	0,24	2693060
Планка універсальна 150	220	200	151	10	0,24	2694050	0,32	2694060
Планка універсальна 200	266	200	210	33	0,29	2695050	0,39	2695060
Планка універсальна 300	366	280	310	43	0,39	2696050	0,53	2696060
Планка універсальна 400	462	440	406	11	0,53	2697050	0,7	2697060
Планка універсальна 500	552	520	496	16	0,59	2698050	0,8	2698060
Планка універсальна 600	676	600	620	38	0,73	2699050	0,97	2699060
Планка універсальна 800	800	760	744	20	0,86	2690350	1,15	2690360
Планка універсальна 1000	986	920	930	33	1,06	2690450	1,42	2690460
Планка універсальна 1200	1180	1160	1116	10	1,27	2690550	1,7	2690560
Планка універсальна 1500	1500	1480	1426	10	1,62	2690650	2,16	2690660
Планка універсальна 2000	1990	1960	1922	15	2,15	2690750	2,86	2690760
Планка універсальна 3000	2970	2920	2914	25	3,21	2690850	4,28	2690860

*) вага виробу не більше, кг.

МАТЕРІАЛ: листову сталь оцинкована за методом Сендзімира.

ЗАСТОСУВАННЯ: кріплення лотків на планці до стелі за допомогою шпильок, кріплення лотків на кронштейнах до стіни.

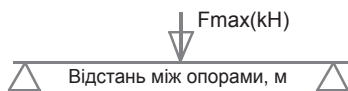

Планка універсальна	Відстань між опорами, м				
	1,0	1,5	2,0	2,5	3,0
Допустиме навантаження, Fmax(kN) т.м. 1,5 мм	0,59	0,21	0,19	0,06	0,03
Допустиме навантаження, Fmax(kN) т.м. 2,0 мм	1,14	0,45	0,35	0,26	0,12

Планка Z-подібна

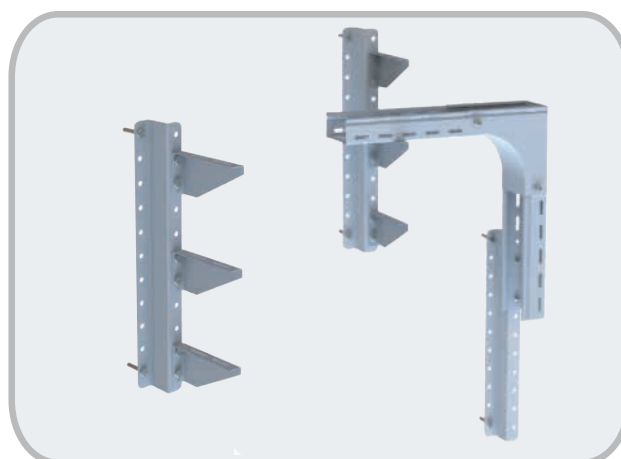
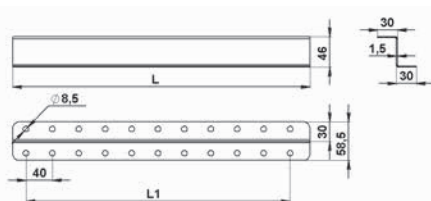

Найменування	L, мм	L1, мм	Вага*, кг/шт.	Артикул
Планка Z-подібна 2000	2000	1960	2,30	2680750
Планка Z-подібна 3000	3000	2920	3,45	2680850

Товщина металу 1,5 мм;

*) вага виробу не більше, кг.

МАТЕРІАЛ: листову сталь оцинкована за методом Сендзімира.

ЗАСТОСУВАННЯ: кріплення лотків на кронштейнах до стіни.

На замовлення кабельна траса може бути:

- пофарбована порошковим методом у будь-який колір RAL. При замовленні до основного артикулу додається індекс: С – одностороннє фарбування, С2 – двостороннє фарбування;

- оцинкована методом занурення (гаряче цинкування). Номенклатуру необхідно уточнювати. При замовленні до основного артикулу додається індекс G.

Вартість виробів пофарбованих або гарячого цинкування розраховується індивідуально!

Скоба стельова

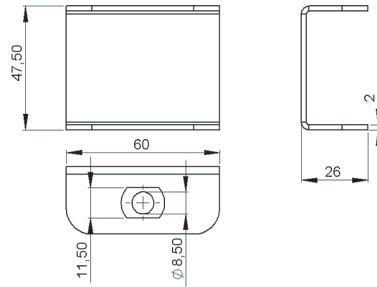

Найменування	Вага*, кг/шт.	Артикул
Скоба стельова	0,083	2650260

*) вага виробу не більше, кг.



МАТЕРІАЛ: листова сталь оцинкована за методом Сендзимира.
ЗАСТОСУВАННЯ: кріплення кабельної траси до стелі.

Станина стельова

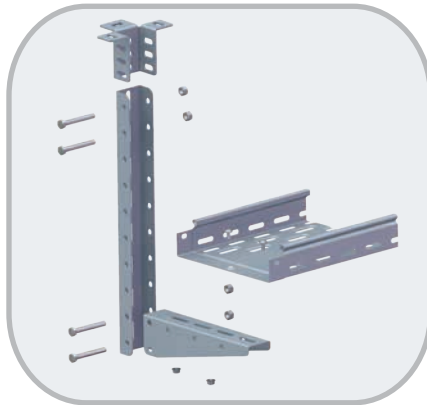
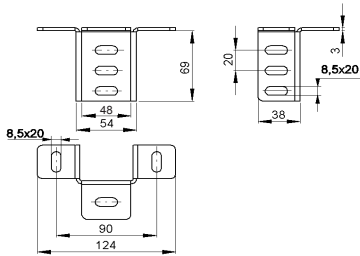

Найменування	Вага*, кг/шт.	Артикул
Станина стельова	0,247	2630380

Товщина металу 3,0 мм;
 *) вага виробу не більше, кг.

Кріпиться до стелі за допомогою металовиробів:
 - забивні анкери М8;
 - анкери-болти М8.

Станина стельова кріпиться до планки кронштейна і до планки кронштейна С-подібної:
 - болтами М8х65 - 2 шт.;
 - гайками М8 з насічкою - 2 шт.

МАТЕРІАЛ: сталь оцинкована гальванічним методом.
ЗАСТОСУВАННЯ: кріплення лотків на кронштейнах до стелі.

Станина стельова одинарна

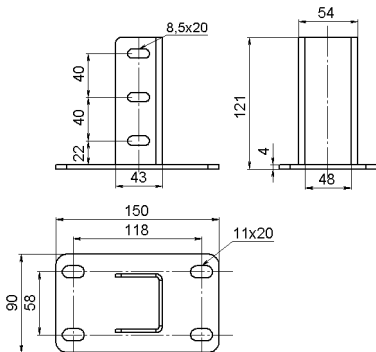

Найменування	Вага*, кг/шт.	Артикул
Станина стельова одинарна	0,73	3630590

Товщина металу 4,0 мм;
 *) вага виробу не більше, кг.

Кріпиться до стелі за допомогою металовиробів:
 - забивні анкери М10;
 - анкери-болти М10.

Станина стельова кріпиться до планки кронштейна і до планки кронштейна С-подібної:
 - болтами М8х65 - 2 шт.;
 - гайками М8 з насічкою - 2 шт.

МАТЕРІАЛ: сталь оцинкована гальванічним методом.
ЗАСТОСУВАННЯ: кріплення лотків на кронштейнах до стелі.

ТУ У 28.7-33529062-002:2008 - кронштейни настінно-стельові.

Станина стельова подвійна

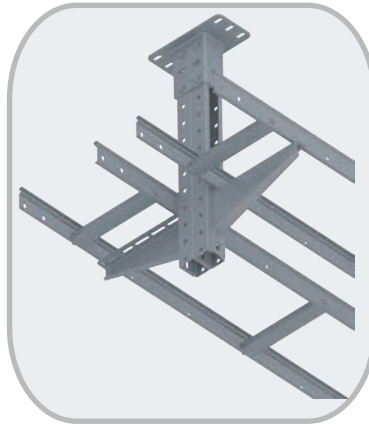
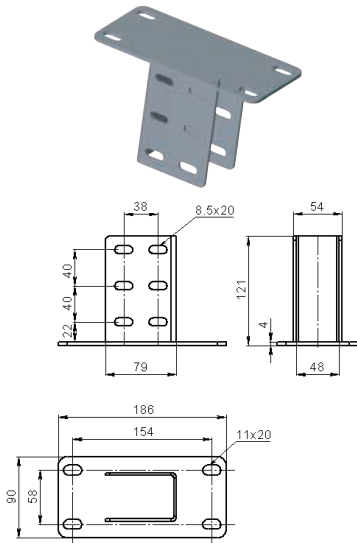

Найменування	Вага*, кг/шт.	Артикул
Станина стельова подвійна	1,01	3630580

Товщина металу 4,0 мм;
*) вага виробу не більше, кг.

Кріпиться до стелі за допомогою металовиробів:
- забивні анкери М10;
- анкери-болти М10.

Станина стельова кріпиться до планки кронштейна і до планки кронштейна С-подібної:
- болтами М8х65 - 2 шт.;
- гайками М8 з насічкою - 2 шт.

МАТЕРІАЛ: сталь оцинкована гальванічним методом.
ЗАСТОСУВАННЯ: кріплення лотків на кронштейнах до стелі.

Станина стельова регульована

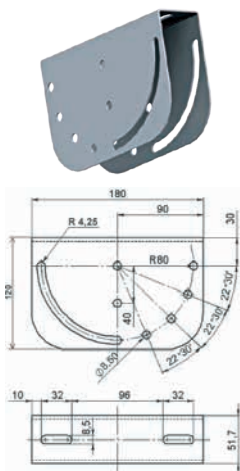

Найменування	Вага*, кг/шт.	Артикул
Станина стельова регульована	0,725	2630260

Товщина металу 2,0 мм;
*) вага виробу не більше, кг.

Кріпиться до стелі за допомогою металовиробів:
- забивні анкери М8;
- анкери-болти М8.

Допустиме навантаження

	Для консолі, мм	100	150	200	300	400
	Допустиме навантаження, F _{max} (кН)	1,10	0,99	0,93	0,80	0,70
	Для планки кронштейна, мм	100	150	200	300	400
	Допустиме навантаження, F _{max} (кН)	1,0	0,93	0,90	0,75	0,65

Станина стельова регульована кріпиться до планки кронштейна:
- болтами М8х65 - 2 шт.;
- гайками М8 з насічкою - 2 шт.

МАТЕРІАЛ: листовая сталь оцинкована за методом Сендзімира.
ЗАСТОСУВАННЯ: кріплення лотків на кронштейнах до стелі під кутом.

Поперечка лотка драбинного

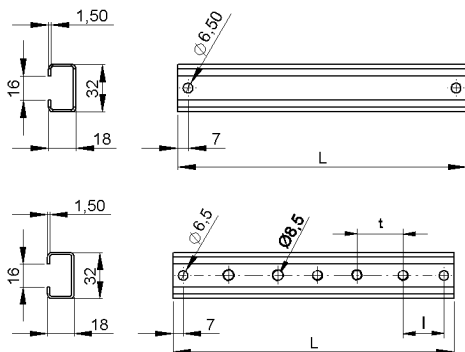

Найменування	L	Вага*, кг/шт.	Артикул
Поперечка лотка драбинного 100	92	0,09	3623050
Поперечка лотка драбинного 200	192	0,17	3625050
Поперечка лотка драбинного 300	292	0,25	3626050
Поперечка лотка драбинного 400	392	0,33	3627050
Поперечка лотка драбинного 500	492	0,42	3628050
Поперечка лотка драбинного 600	592	0,51	3629050

Найменування	L	l	t	Вага*, кг/шт.	Артикул
Поперечка лотка драбинного перф. 100	92	26	26	0,08	3613050
Поперечка лотка драбинного перф. 200	192	44,5	44,5	0,16	3615050
Поперечка лотка драбинного перф. 300	292	46	46,5	0,24	3616050
Поперечка лотка драбинного перф. 400	392	48	47	0,32	3617050
Поперечка лотка драбинного перф. 500	492	47	48	0,40	3618050
Поперечка лотка драбинного перф. 600	592	49	48	0,49	3619050

*) вага виробу не більше, кг.

МАТЕРІАЛ: листовая сталь оцинкована за методом Сендзімира.

ЗАСТОСУВАННЯ: кріплення кабелю до стіни або до стелі за допомогою поперечки та кабельного затискача.

На замовлення кабельна траса може бути:

- пофарбована порошковим методом у будь-який колір RAL. При замовленні до основного артикулу додається індекс: С – одностороннє фарбування, С2 – двостороннє фарбування;
 - оцинкована методом занурення (гаряче цинкування). Номенклатуру необхідно уточнювати. При замовленні до основного артикулу додається індекс G.
- Вартість виробів пофарбованих або гарячого цинкування розраховується індивідуально!

Кутник регульований

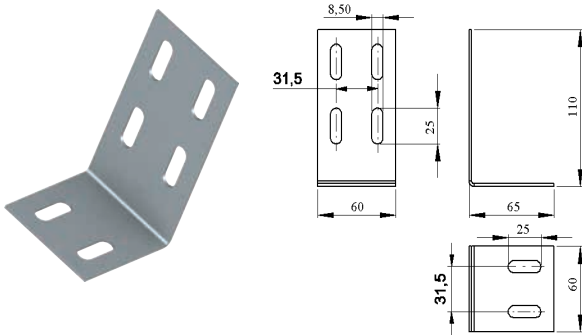

Найменування	Вага*, кг/шт.	Артикул
Кутник регульований	0,14	3630060

*) вага виробу не більше, кг.



Монтаж до стіни

Кріпиться до стіни або до підлоги за допомогою металовиробів:
 - забивні анкери М8;
 - анкери-болти М8.

МАТЕРІАЛ: листова сталь оцинкована за методом Сендзимира.
ЗАСТОСУВАННЯ: кріплення лотків кабелю до стіни або до підлоги.

Пластина дистанційна

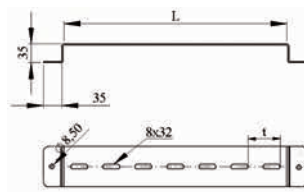

Пластина дистанційна 100, 150, 200, 300

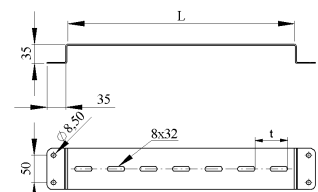

Пластина дистанційна 400, 500, 600

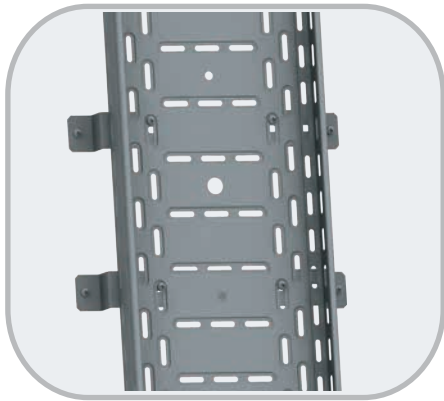

Монтаж до стіни

Найменування	L, мм	t, мм	Вага*, кг/шт.	Артикул
Пластина дистанційна 100	110	47	0,134	3633160
Пластина дистанційна 150	160	52	0,160	3634160
Пластина дистанційна 200	210	52	0,19	3635160
Пластина дистанційна 300	310	52	0,24	3636160
Пластина дистанційна 400	410	60	0,60	3637160
Пластина дистанційна 500	510	57	0,71	3638160
Пластина дистанційна 600	610	62	0,83	3639160

Товщина металу 100, 150, 200, 300 – 1,5 мм; 400, 500, 600, 2000, 3000 – 2,0 мм.
 *) вага виробу не більше, кг.

МАТЕРІАЛ: листова сталь оцинкована за методом Сендзимира.
ЗАСТОСУВАННЯ: кріплення лотків кабелю до стіни або до підлоги.

Кріпиться до стіни або до підлоги за допомогою металовиробів:
 - забивні анкери М8;
 - анкери-болти М8.

Кутник монтажний

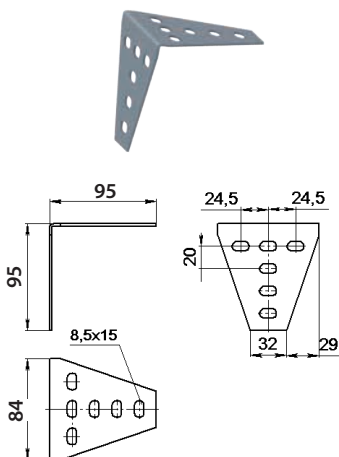

Монтаж до стіни

Найменування	Вага*, кг/шт.	Артикул
Кутник монтажний	0,15	2630060

*) вага виробу не більше, кг.

Кріпиться до стіни або до підлоги за допомогою металовиробів:
 - забивні анкери М8;
 - анкери-болти М8.

Кутники монтажні кріпляться до лотка:
 - гвинтами М6х12 - 2 шт.;
 - гайками М6 з насічкою - 2 шт.

МАТЕРІАЛ: листова сталь оцинкована за методом Сендзимира.
ЗАСТОСУВАННЯ: кріплення лотків кабелю до стіни або до підлоги.

ТУ У 28.7-33529062-002:2008 - кронштейни настінно-стельові.

Кронштейн настінний

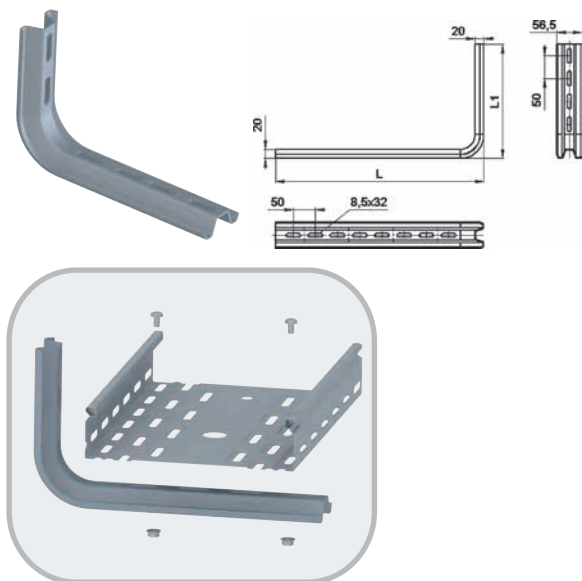

Найменування	Для лотка шириною а, мм	L, мм	L1, мм	Навантаження, Fmax (кН)	Вага*, кг/шт.	Артикул
Кронштейн настінний 100	50,80,100	160	150	0,75	0,36	2663660
Кронштейн настінний 150	150	210		0,57	0,42	2664660
Кронштейн настінний 200	200	263	170	0,50	0,49	2665660
Кронштейн настінний 300	300	360		0,40	0,65	2666660
Кронштейн настінний 400	400	460	250	0,33	0,86	2667660
Кронштейн настінний 500	500	560		0,29	1,01	2668660
Кронштейн настінний 600	600	660		0,25	1,14	2669660

*) вага виробу не більше, кг.

Кріпиться до стіни за допомогою металовиробів:
 - забивні анкери М8;
 - анкери-болти М8.

МАТЕРІАЛ: листова сталь оцинкована за методом Сендзімира.
ЗАСТОСУВАННЯ: кріплення лотків на кронштейнах настінних до стіни.

Кронштейн настінно-стельовий

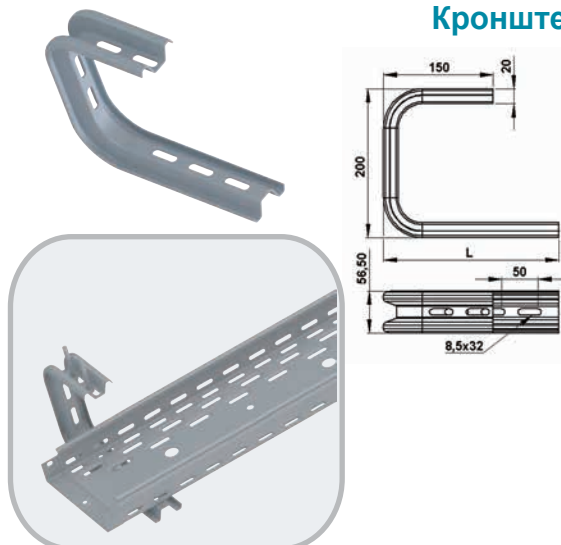

Найменування	Для лотка шириною а, мм	L, мм	Навантаження, Fmax (кН)	Вага*, кг/шт.	Артикул
Кронштейн настінно-стельовий 100	50,80,100	160	0,75	0,57	2663560
Кронштейн настінно-стельовий 150	150	210	0,57	0,63	2664560
Кронштейн настінно-стельовий 200	200	263	0,50	0,70	2665560
Кронштейн настінно-стельовий 300	300	360	0,40	0,83	2666560

*) вага виробу не більше, кг.

Кріпиться до стіни за допомогою металовиробів:
 - забивні анкери М8;
 - анкери-болти М8.

МАТЕРІАЛ: листова сталь оцинкована за методом Сендзімира.
ЗАСТОСУВАННЯ: кріплення лотків до стелі.

Кронштейн стельовий

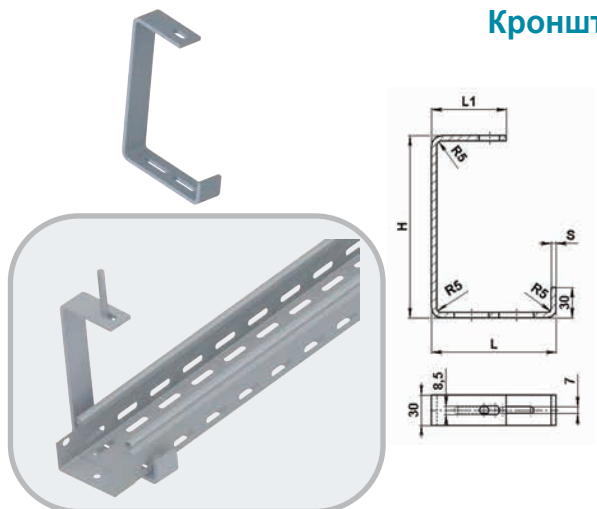

Найменування	L, мм	L1, мм	H, мм	Навантаження, Fmax (кН)	Вага*, кг/шт.	Артикул
Кронштейн стельовий 50x130x2	70	50	130	0,2	0,12	2661060
Кронштейн стельовий 50x180x2	70	50	180	0,2	0,16	2661050
Кронштейн стельовий 50x180x5	75	50	180	0,5	0,35	2661070
Кронштейн стельовий 100x180x5	128	77	180	0,36	0,42	2663070
Кронштейн стельовий 150x180x5	180	102	180	0,22	0,51	2664070

*) вага виробу не більше, кг.

Кріпиться до стіни за допомогою металовиробів:
 - забивні анкери М8;
 - анкери-болти М8.

МАТЕРІАЛ: листова сталь оцинкована за методом Сендзімира.
ЗАСТОСУВАННЯ: кріплення лотків до стелі (рекомендовано для кріплення світильників).

На замовлення кабельна траса може бути:

- пофарбована порошковим методом у будь-який колір RAL. При замовленні до основного артикулу додається індекс: С – одностороннє фарбування, С2 – двостороннє фарбування;

- оцинкована методом занурення (гаряче цинкування). Номенклатуру необхідно уточнювати. При замовленні до основного артикулу додається індекс G. Вартість виробів пофарбованих або гарячого цинкування розраховується індивідуально!

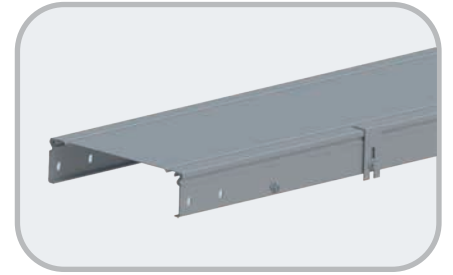
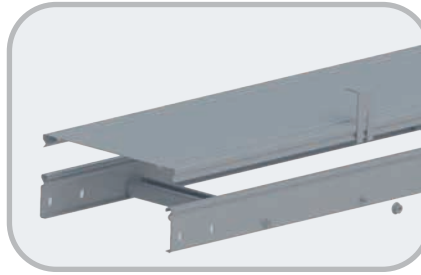
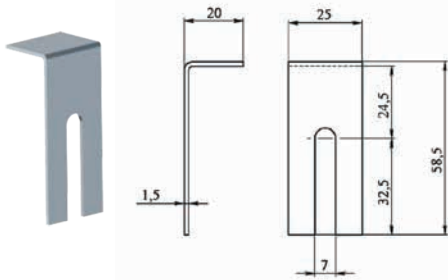
Фіксатор кришки

Найменування	Вага*, кг/шт.	Артикул
Фіксатор кришки	0,02	3630051

МАТЕРІАЛ: листова сталь оцинкована за методом Сендзимира.
ЗАСТОСУВАННЯ: додаткове кріплення кришки до лотка.

*) вага виробу не більше, кг.

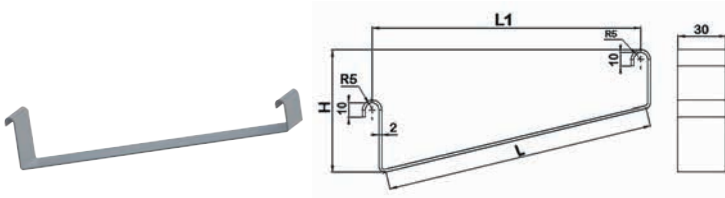
Підвіс

Консоль кронштейна (для підвісу)

Вогнестійку перегородку потрібно замовити окремо.
 Розмір L1 потрібен для вибору ширини вогнестійкої перегородки.

Комплект:
 - консоль;
 - підвіс.

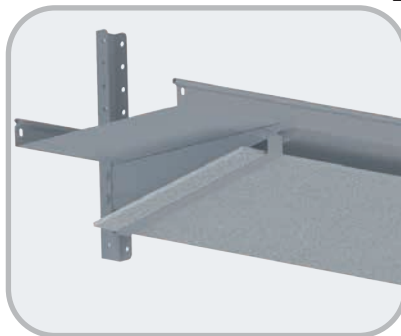
Додатково потрібно замовити: болт М8х60, гайка М8.
 (Консоль має додатковий отвір для кріплення підвісу)



Найменування	Н, мм	L1, мм	L, мм	Вага*, кг/м.	Артикул
Підвіс 100	84	106	108	0,127	2723060
Підвіс 150	84	146	145	0,148	2724060
Підвіс 200	89	196	195	0,178	2725060
Підвіс 300	89	291	288	0,226	2726060
Підвіс 400	114	381	382	0,287	2727060
Підвіс 500	114	481	481	0,341	2728060
Підвіс 600	114	576	576	0,392	2729060

*) вага виробу не більше, кг.

Найменування	Артикул
Консоль кронштейна (для підвісу)	2613051
Консоль кронштейна (для підвісу)	2614051
Консоль кронштейна (для підвісу)	2615051
Консоль кронштейна (для підвісу)	2616051
Консоль кронштейна (для підвісу)	2617051
Консоль кронштейна (для підвісу)	2618051
Консоль кронштейна (для підвісу)	2619051

МАТЕРІАЛ: листова сталь оцинкована за методом Сендзимира.
ЗАСТОСУВАННЯ: монтаж вогнестійких перегородок.

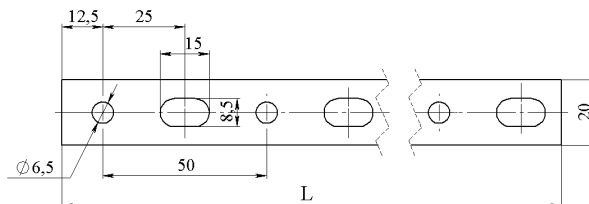
Перфострічка

Найменування	L, м	Вага*, кг/м.	Артикул
Перфострічка 20x0,8	25	0,108	2682030

*) вага виробу не більше, кг.

Допустиме навантаження на розрив, Fmax - 0,9 кН

МАТЕРІАЛ: листова сталь оцинкована за методом Сендзимира.

ЗАСТОСУВАННЯ:

- кріплення металорукава від Ду38;
- кріплення лотка до стелі.

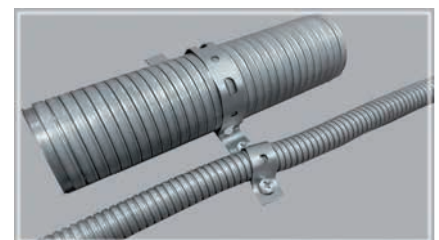
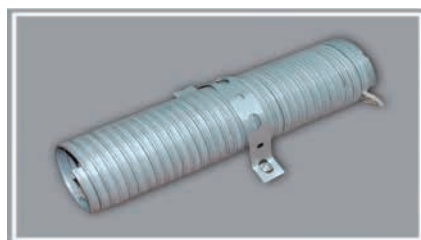
Для кріплення металорукава від Ду38 застосовується перфострічка

Підвіс трапецієподібний 120

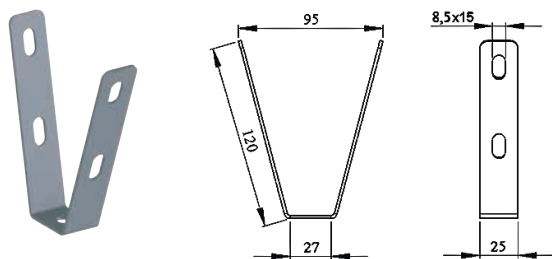

Підвіс трапецієподібний може фіксуватися до стелі з профнастилу за допомогою:
 - шпильки довжиною 150 мм - 1 шт.;
 - гайок М8 - 2 шт.

МАТЕРІАЛ: листова сталь оцинкована за методом Сендзімира.
ЗАСТОСУВАННЯ: кріплення до стелі з профнастилу.

Найменування	Вага*, кг/шт.	Артикул
Підвіс трапецієподібний 120	0,103	2170060

Товщина металу 2,0 мм;
 *) вага виробу не більше, кг.

Допустиме навантаження,
 Fmax - 1,1кН
 Кріпильний отвір М8



Затискач LCU/V

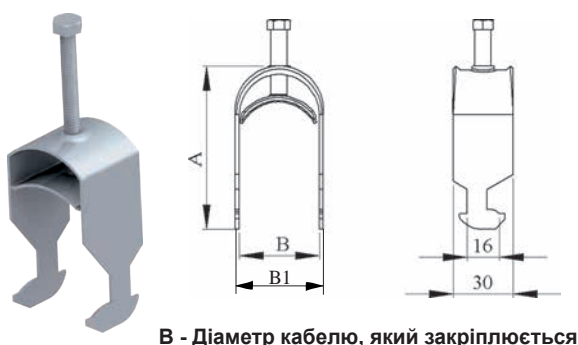

Найменування	A, мм	B, мм	B1, мм	Вага*, кг/шт.	Артикул
Затискач LCU/ V 12-16	51	21	25	0,055	3710140
Затискач LCU/ V 12-16	65			0,07	3710240
Затискач LCU/ V 16-21	55			0,06	3710340
Затискач LCU/ V 16-21	75			0,08	3710440
Затискач LCU/ V 21-28	62	35	39	0,08	3710540
Затискач LCU/ V 21-28	87			0,075	3710640
Затискач LCU/ V 28-35	70			0,095	3710740
Затискач LCU/ V 28-35	103	46	50	0,13	3710840
Затискач LCU/ V 35-40	78			0,11	3710940
Затискач LCU/ V 35-40	121			0,155	3711040
Затискач LCU/ V 40-46	84			0,157	3711140
Затискач LCU/ V 40-46	132	59	63	0,165	3711240
Затискач LCU/ V 46-52	92			0,135	3711340
Затискач LCU/ V 46-52	146			0,185	3711440
Затискач LCU/ V 52-59	114			0,16	3711540
Затискач LCU/ V 52-59	177			0,22	3711640

*) вага виробу не більше, кг.

МАТЕРІАЛ: листова сталь оцинкована за методом Сендзімира.
ЗАСТОСУВАННЯ: кріплення кабелю до драбинного лотка.

Фіксатор лотка

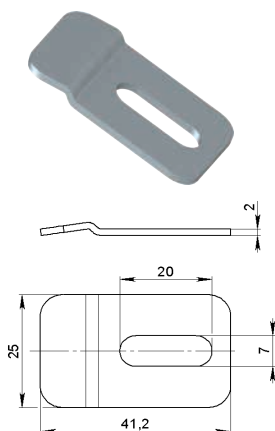

Найменування	Вага*, кг/шт.	Артикул
Фіксатор лотка LCU	0,03	3630000

*) вага виробу не більше, кг.

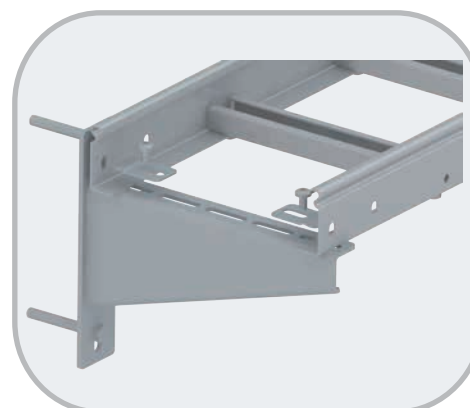

МАТЕРІАЛ: листова сталь оцинкована за методом Сендзімира.
ЗАСТОСУВАННЯ: кріплення лотків до консолей.

На замовлення кабельна траса може бути:
 - пофарбована порошковим методом у будь-який колір RAL. При замовленні до основного артикулу додається індекс: С – одностороннє фарбування, С2 – двостороннє фарбування;
 - оцинкована методом занурення (гаряче цинкування). Номенклатуру необхідно уточнювати. При замовленні до основного артикулу додається індекс G.
Вартість виробів пофарбованих або гарячого цинкування розраховується індивідуально!

Металовироби*

Гвинт з напівкруглою головкою, DIN 967



Найменування	Артикул
Гвинт М6х10	4110610
Гвинт М6х12	4110612
Гвинт М6х16	4110616
Гвинт М6х40	4110640
Гвинт М6х45	4110645

Гайка з насічкою, DIN 6923

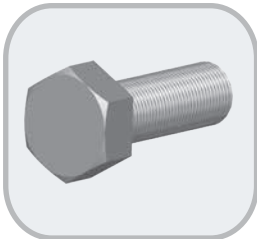

Найменування	Артикул
Гайка з насічкою М6	4210600
Гайка з насічкою М8	4210800
Гайка з насічкою М10	4211000
Гайка з насічкою М12	4211200

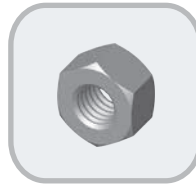
**Болт з шестигранною головкою і повною різьбою, DIN 933
Аналог ГОСТ 7805-70**

Найменування	Артикул
Болт М6х10	4120610
Болт М6х12	4120612
Болт М6х16	4120616
Болт М6х20	4120620
Болт М8х20	4120820
Болт М8х25	4120825
Болт М8х40	4120840
Болт М8х50	4120850
Болт М8х60	4120860
Болт М8х65	4120865
Болт М8х70	4120870
Болт М10х40	4121040
Болт М10х50	4121050
Болт М12х40	4121240
Болт М12х50	4121250

Гайка шестигранна, DIN 934

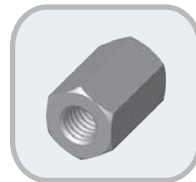
Найменування	Артикул
Гайка шестигранна М6	4220600
Гайка шестигранна М8	4220800
Гайка шестигранна М10	4221000
Гайка шестигранна М12	4221200

Гайка з'єднувальна, DIN 6334

Найменування	Артикул
Гайка з'єднувальна М6х18	4230618
Гайка з'єднувальна М8х24	4230824
Гайка з'єднувальна М10х30	4231030
Гайка з'єднувальна М12х36	4231236

**Болт з шестигранною головкою і частковою різьбою, DIN 931
Аналог ГОСТ 7805-70**

Найменування	Артикул
Болт М8х50	4130850
Болт М8х60	4130860
Болт М8х65	4130865
Болт М10х50	4131050
Болт М10х60	4131060
Болт М12х50	4131250
Болт М12х60	4131260



Найменування	Артикул
Шайба кузовна М6	4240600
Шайба кузовна М8	4240800
Шайба кузовна М10	4241000
Шайба кузовна М12	4241200

Шайба кузовна, DIN 9021
**Шайба пружинна, DIN 7980
Аналог ГОСТ 6402-70**

Найменування	Артикул
Шайба пружинна М6	4250600
Шайба пружинна М8	4250800
Шайба пружинна М10	4251000
Шайба пружинна М12	4251200

Шпилька, DIN 975

Найменування	Артикул
Шпилька М6х1000	4140601
Шпилька М8х1000	4140801
Шпилька М10х1000	4141001
Шпилька М12х1000	4141201
Шпилька М6х2000	4140602
Шпилька М8х2000	4140802
Шпилька М10х2000	4141002
Шпилька М12х2000	4141202

*Дані елементи не є виробами ТМ SCaT. Їх використання носить рекомендаційний характер. Допускається заміна на аналоги.

Анкери*

Анкер сталевий забивний

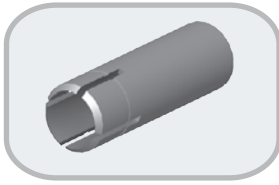

При забиванні анкера відбувається розпирання сегментів у просвердленому отворі. Це запобігає прокручуванню, і анкер надійно фіксується. Використовується при великих навантаженнях для кріплення великогазових конструкцій.

Найменування	L Довжина анкера, мм	D Діаметр свердла, мм	Глибина буріння, мм	Міп відст. між анкерами, мм	Допустимі навантаження для бетону В20/25, кН		Артикул
					На виривання	На зріз	
Анкер сталевий забивний М6	25	8	27	140	10	6	4310625
Анкер сталевий забивний М8	30	10	32	140	12	9,4	4310830
Анкер сталевий забивний М10	40	12	42	160	19	10,8	4311040
Анкер сталевий забивний М12	50	15	53	190	27,2	20,5	4311250

Анкер придатний для бетону, каменю, суцільної цегли і стінового блоку.

ЗАСТОСУВАННЯ: для кріплення сталевих конструкцій.

Анкер латунний розпірний

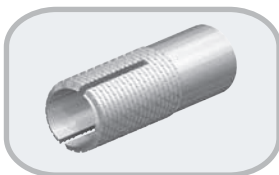

При забиванні анкера відбувається розпирання сегментів в просвердленому отворі. Анкер має шорстку поверхню. Це запобігає прокручуванню, і анкер надійно фіксується. Використовується при великих навантаженнях для кріплення великогазових конструкцій.

Найменування	L Довжина анкера, мм	D Діаметр свердла, мм	Глибина буріння, мм	Допустимі навантаження для бетону В20/25, кН		Артикул
				На виривання		
Анкер латунний розпірний М6	24	8	27	1,3		4320624
Анкер латунний розпірний М8	31	10	34	2		4320830
Анкер латунний розпірний М10	35	12	38	2,5		4321032
Анкер латунний розпірний М12	38	15	44	3,1		4321238

Монтаж:

1. Просвердлити отвір за розмірами;
2. Очистити його;
3. Вставити анкер в отвір;
4. Забити анкерну гільзу;
5. Угвинтити болт з навішеною на нього металевою деталлю.

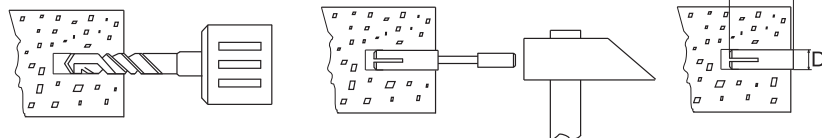

Анкер придатний для бетону, каменю, суцільної цегли і стінового блоку.

ЗАСТОСУВАННЯ: для кріплення сталевих конструкцій.

Струбцина

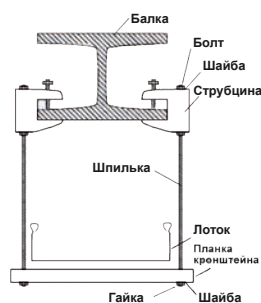

ЗАСТОСУВАННЯ: кріплення до сталевих конструкцій без порушення їх цілісності.

ОПИС: Струбцина монтажна призначена для кріплення кабельних систем до сталевих балок (швелерів) без їх свердління або зварювальних робіт. Затискається на балці, з'єднується з підвісними конструкціями за допомогою нарізного стержня.

Найменування	S* мм	Доп. навантаження, F _{max} (кН)	Артикул
Струбцина М6	20	1,7	2650006
Струбцина М8	20	2,1	2650008
Струбцина М10	25	2,5	2650010

S* - товщина балки (швелера)

*Дані елементи не є виробами ТМ SCaT. Їх використання носить рекомендаційний характер. Допускається заміна на аналоги.

Анкери посилені з кожухом*

Анкер з кожухом

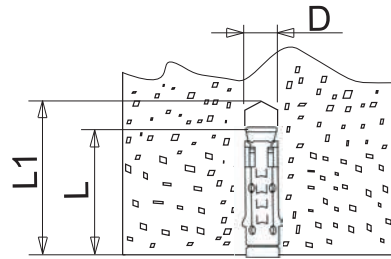

Монтаж:

1. Просвердлити отвір за розмірами;
2. Очистити його;
3. Вставити анкер в отвір і забити на необхідну глибину;
4. Встановити деталь, яка монтується;
5. Зафіксувати за допомогою болта або гвинта.

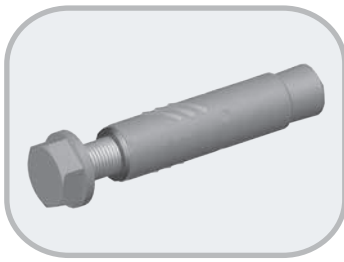

Найменування	L Довжина анкера, мм	D Діаметр свердла, мм	L1 Глибина буріння, мм	Min відст. між анкерами, мм	Допустимі навантаження для бетону В35, кН		Артикул
					На виривання	На зріз	
Анкер з кожухом М6	45	10	55	150	10	12,8	4330645
Анкер з кожухом М8	50	12	60	190	12	18,4	4330850
Анкер з кожухом М10	60	15	75	215	17	21,2	4331060
Анкер з кожухом М12	74	18	90	260	26,2	39,2	4331274

Анкер з кожухом і болтом

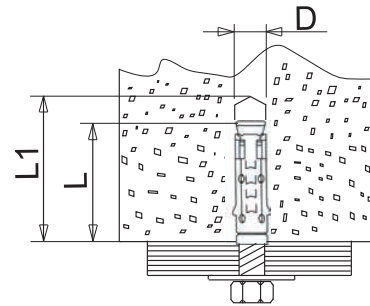

Монтаж:

1. Просвердлити отвір за розмірами;
2. Очистити його;
3. Вставити анкер в отвір і забити на необхідну глибину;
4. Встановити деталь, яка монтується;
5. Зафіксувати за допомогою болта.

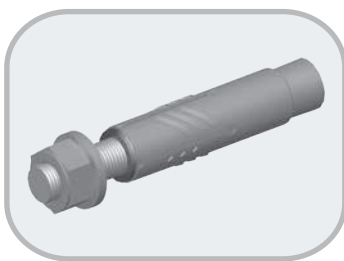

Найменування	L Довжина анкера, мм	D Діаметр свердла, мм	L1 Глибина буріння, мм	Min відст. між анкерами, мм	Допустимі навантаження для бетону В35, кН		Артикул
					На виривання	На зріз	
Анкер з кожухом і болтом М6	45	10	55	150	10	12,8	4340645
Анкер з кожухом і болтом М8	50	12	60	190	12	18,4	4340850
Анкер з кожухом і болтом М10	60	15	75	215	17	21,2	4341060
Анкер з кожухом і болтом М12	74	18	90	260	26,2	39,2	4341274

Анкер з кожухом і гайкою

Монтаж:

1. Просвердлити отвір за розмірами;
2. Очистити його;
3. Вставити анкер в отвір і забити на необхідну глибину;
4. Встановити деталь, яка монтується;
5. Зафіксувати за допомогою гайки.

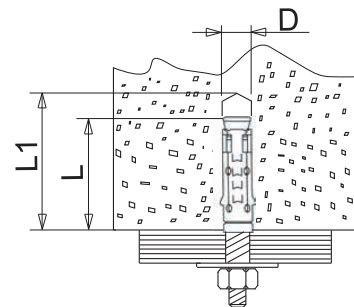

Найменування	L Довжина анкера, мм	D Діаметр свердла, мм	L1 Глибина буріння, мм	Min відст. між анкерами, мм	Допустимі навантаження для бетону В35, кН		Артикул
					На виривання	На зріз	
Анкер з кожухом і гайкою М6	45	10	55	150	10	12,8	4350645
Анкер з кожухом і гайкою М8	50	12	60	190	12	18,4	4350850
Анкер з кожухом і гайкою М10	60	15	75	215	17	21,2	4351060
Анкер з кожухом і гайкою М12	74	18	90	260	26,2	39,2	4351274

Анкер придатний для бетону, каменю, суцільної цегли і стінового блоку.

ЗАСТОСУВАННЯ: для кріплення сталевих конструкцій.

*Дані елементи не є виробами ТМ SCaT. Їх використання носить рекомендаційний характер. Допускається заміна на аналоги.

Анкери*

Анкер сталевий однорозжимний з гайкою



Монтаж:

1. Просвердлити отвір за розмірами;
2. Очистити його;
3. Вставити анкер в отвір і забити на необхідну глибину;
4. Встановити деталь, яка монтується;
5. Зафіксувати за допомогою гайки.

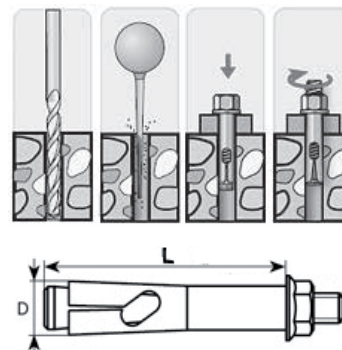

Найменування	L Довжина анкера, мм	D Діаметр свердла, мм	L1 Глибина буріння, мм	Артикул
Анкер сталевий однорозжимний з гайкою M6/8x40	40	8	45	4370640
Анкер сталевий однорозжимний з гайкою M6/8x60	60	8	65	4370660
Анкер сталевий однорозжимний з гайкою M6/8x70	70	8	75	4370670
Анкер сталевий однорозжимний з гайкою M6/8x80	80	8	85	4370680
Анкер сталевий однорозжимний з гайкою M6/8x90	90	8	95	4370690
Анкер сталевий однорозжимний з гайкою M6/8x100	100	8	105	4370610
Анкер сталевий однорозжимний з гайкою M8/10x40	40	10	45	4370840
Анкер сталевий однорозжимний з гайкою M8/10x50	50	10	55	4370850
Анкер сталевий однорозжимний з гайкою M8/10x60	60	10	65	4370860
Анкер сталевий однорозжимний з гайкою M8/10x75	75	10	80	4370875
Анкер сталевий однорозжимний з гайкою M8/10x85	85	10	90	4370885
Анкер сталевий однорозжимний з гайкою M8/10x100	100	10	105	4370810
Анкер сталевий однорозжимний з гайкою M10/12x60	60	12	65	4371060
Анкер сталевий однорозжимний з гайкою M10/12x75	75	12	80	4371075
Анкер сталевий однорозжимний з гайкою M10/12x90	90	12	95	4371090
Анкер сталевий однорозжимний з гайкою M10/12x100	100	12	105	4371010
Анкер сталевий однорозжимний з гайкою M12/16x110	110	16	115	4371211
Анкер сталевий однорозжимний з гайкою M12/16x130	130	16	135	4371213

ЗАСТОСУВАННЯ: для кріплення сталевих конструкцій.

Анкер сталевий дворозжимний з гайкою



Монтаж:

1. Просвердлити отвір за розмірами;
2. Очистити його;
3. Вставити анкер в отвір і забити на необхідну глибину;
4. Встановити деталь, яка монтується;
5. Зафіксувати за допомогою гайки.

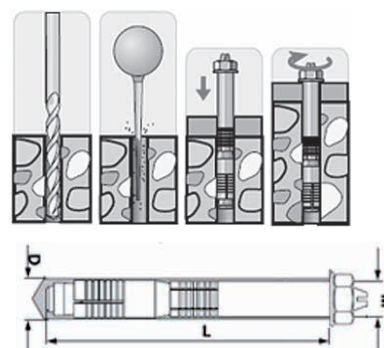

Найменування	L Довжина анкера, мм	D Діаметр свердла, мм	L1 Глибина буріння, мм	Артикул
Анкер сталевий дворозжимний з гайкою M6/10x100	100	10	105	4380610
Анкер сталевий дворозжимний з гайкою M8/12x50	50	12	55	4380850
Анкер сталевий дворозжимний з гайкою M8/12x60	60	12	65	4380860
Анкер сталевий дворозжимний з гайкою M8/12x80	80	12	85	4380880
Анкер сталевий дворозжимний з гайкою M8/12x100	100	12	105	4380810
Анкер сталевий дворозжимний з гайкою M10/14x80	80	14	85	4381080
Анкер сталевий дворозжимний з гайкою M10/14x100	100	14	105	4381010
Анкер сталевий дворозжимний з гайкою M12/18x80	80	18	85	4381280
Анкер сталевий дворозжимний з гайкою M12/18x100	100	18	105	4381210

ЗАСТОСУВАННЯ: для кріплення сталевих конструкцій.

*Дані елементи не є виробами TM ScaT. Їх використання носить рекомендаційний характер. Допускається заміна на аналоги.

Анкери*

Анкер з гаком

Монтаж:

1. Просвердлити отвір за розмірами;
2. Очистити його;
3. Вставити анкер в отвір;
4. Вкрутити «гак» і затягнути гайкою.

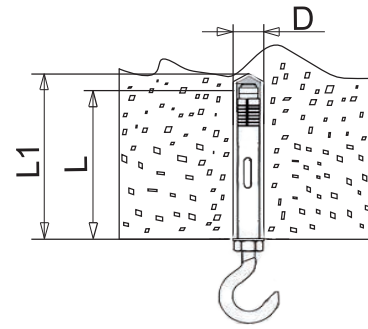

Найменування	L Довжина анкера, мм	D Діаметр свердла, мм	L1 Глибина буріння, мм	Min відст. між анкерами, мм	Допустимі навантаження для бетону В35, кН		Артикул
					На виривання		
Анкер з гаком М6	40	10	45	150	10		4360645
Анкер з гаком М8	50	12	55	190	12		4360850
Анкер з гаком М10	50	14	55	215	16		4361060
Анкер з гаком М12	74	16	85	260	24,2		4361274

Анкер придатний для бетону, каменю, суцільної цегли і стінового блоку.

ЗАСТОСУВАННЯ: для кріплення кабельної траси.

Анкер з кільцем

Монтаж:

1. Просвердлити отвір за розмірами;
2. Очистити його;
3. Вставити анкер в отвір;
4. Вкрутити гак «кільце» і затягнути гайкою.

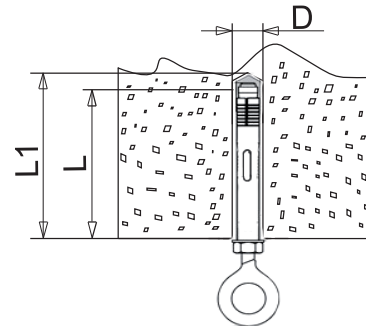

Найменування	L Довжина анкера, мм	D Діаметр свердла, мм	L1 Глибина буріння, мм	Min відст. між анкерами, мм	Допустимі навантаження для бетону В35, кН		Артикул
					На виривання		
Анкер з кільцем М6	40	10	45	150	10		4390645
Анкер з кільцем М8	50	12	55	190	12		4390850
Анкер з кільцем М10	50	14	55	215	16		4391060
Анкер з кільцем М12	74	16	85	260	24,2		4391274

Анкер придатний для бетону, каменю, суцільної цегли і стінового блоку.

ЗАСТОСУВАННЯ: для кріплення кабельної траси.

Анкер пружинний

Монтаж:

1. Просвердлити отвір за розмірами;
2. Вставити анкер в отвір;
3. Затягнути гайкою.

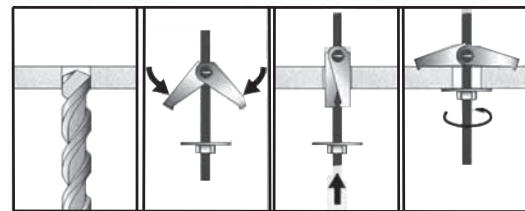

Найменування	L Довжина анкера, мм	D Діаметр свердла, мм	L1 Товщина пустотілої конструкції, мм	Допустимі навантаження для бетону В35, кН		Артикул
				На виривання		
Анкер пружинний з кільцем М6	75	18	55	0,8		4510675
Анкер пружинний з гаком М6	75	18	55	0,8		4520675

ЗАСТОСУВАННЯ: для кріплення кабельної траси до пустотілих конструкцій.

*Дані елементи не є виробами ТМ SCaT. Їх використання носить рекомендаційний характер. Допускається заміна на аналоги.

Спецкріплення*

**Болт з кільцем
DIN 582**

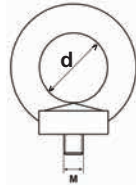

Найменування	d мм	Доп. навантаження, F _{max} (кН)	Артикул
Болт з кільцем М6	20	1,4	4160620
Болт з кільцем М8	20	1,4	4160820
Болт з кільцем М10	25	2,3	4161025

**Гайка з кільцем
DIN 582**

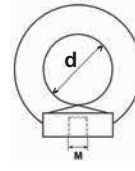

Найменування	d мм	Доп. навантаження, F _{max} (кН)	Артикул
Гайка з кільцем М6	20	1,4	4260620
Гайка з кільцем М8	20	1,4	4260820
Гайка з кільцем М10	25	2,3	4261025

ЗАСТОСУВАННЯ: для кріплення ланцюгів і тросів. Є універсальним кріпильним елементом для монтажу різного такелажу, як тросового, так і цілісного. Розмір визначається за діаметром різьбової частини.

**Стяжка гартована
DIN 1480**

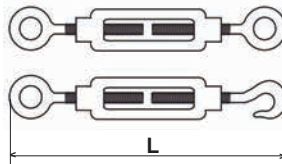

Найменування	L мм	Доп. навантаження, F _{max} (кН)	Артикул "кільце-гак"	Артикул "кільце-кільце"
Стяжка гартована М6х90	90	0,5	4650690	4650691
Стяжка гартована М6х110	110	0,5	4650610	4650611
Стяжка гартована М8х110	110	0,8	4650810	4650811
Стяжка гартована М10х125	125	1,2	4651000	4651001

ЗАСТОСУВАННЯ: для зміни довжини, натягу і регулювання натягу ланцюгів, тросів.

**Карабін-гвинт
DIN 5299**

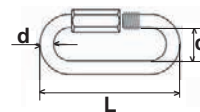

Найменування	d мм	L мм	c мм	Доп. навантаження, F _{max} (кН)	Артикул
Карабін-гвинт 3,5х36х9	3,5	36	9	0,75	4633536
Карабін-гвинт 4,0х40х10	4,0	40	10	0,9	4630440
Карабін-гвинт 5,0х49х12	5,0	49	12	1,2	4630549
Карабін-гвинт 6,0х57х12	6,0	57	12	2,0	4630657

ЗАСТОСУВАННЯ: утворює роз'ємне з'єднання. Призначений для з'єднання ланцюгів і тросів. Розмір визначає діаметр поперечного перерізу дроту.

**Коуш
DIN 6899**

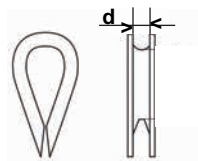

Найменування	d мм	Артикул
Коуш 3	3	4640319
Коуш 4	4	4640419
Коуш 5	5	4640519
Коуш 6	6	4640619

ЗАСТОСУВАННЯ: для встановлення на трос при виготовленні петлі. Оберігає трос від перетирання, робить петлю більш плавною. Розмір визначається за діаметром троса.

**Затискач для троса
DIN 741**

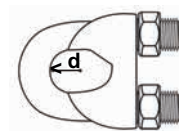

Найменування	d мм	Доп. навантаження, F _{max} (кН)	Артикул
Затискач для троса 3	3	0,6	4640300
Затискач для троса 4	4	0,7	4640400
Затискач для троса 5	5	0,8	4640500
Затискач для троса 6	6	1,1	4640600

ЗАСТОСУВАННЯ: Утворює роз'ємне з'єднання. Затискачі застосовуються для з'єднання тросів між собою, а також для виготовлення петель на кінцях троса. Розмір і кількість затискачів залежать від діаметра троса.

*Дані елементи не є виробами ТМ SCAT. Їх використання носить рекомендаційний характер. Допускається заміна на аналоги.

Спецкріплення*

Ланцюг

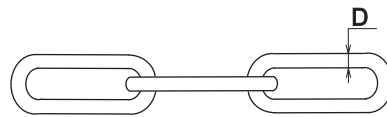

Найменування	D, мм	Артикул
Ланцюг коротколанковий	3	4610300
Ланцюг довголанковий	4	4610400

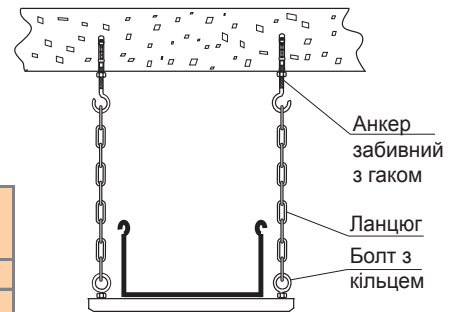

Трос



Найменування	D, мм	Артикул
Трос оцинкований 3 (6x7)	3	4630300
Трос оцинкований 4 (6x7)	4	4630400

Найменування	D, мм	Артикул
Трос оцинкований 5 (6x12)	5	4630500
Трос оцинкований 6 (6x12)	6	4630600

Найменування	D, мм	Артикул
Трос оцинкований в ПВХ 3	3	4631300
Трос оцинкований в ПВХ 4	4	4631400
Трос оцинкований в ПВХ 5	5	4631500
Трос оцинкований в ПВХ 6	6	4631600

Хомут для електропроводки

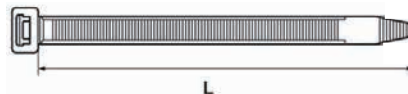
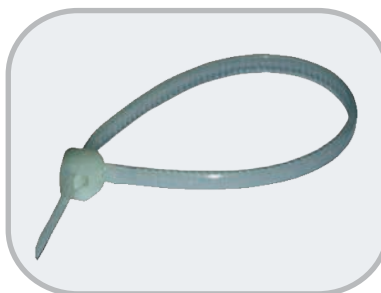

Найменування	Max d, зв'язки, мм	Артикул
Хомут для електропроводки 75x2,2	15	4680722
Хомут для електропроводки 98x2,5	21	4680925
Хомут для електропроводки 130x2,6	32	4681326
Хомут для електропроводки 160x2,6	40	4681626
Хомут для електропроводки 200x2,6	52	4682026
Хомут для електропроводки 140x3,6	35	4681436
Хомут для електропроводки 200x3,6	50	4682036
Хомут для електропроводки 290x3,6	80	4682936
Хомут для електропроводки 160x4,5	40	4681645
Хомут для електропроводки 200x4,8	50	4682048
Хомут для електропроводки 250x4,8	68	4682548
Хомут для електропроводки 290x4,8	79	4682948
Хомут для електропроводки 360x4,8	103	4683648
Хомут для електропроводки 430x4,8	115	4684348
Хомут для електропроводки 180x7,8	45	4681878
Хомут для електропроводки 240x7,8	63	4682478
Хомут для електропроводки 300x7,8	80	4683078
Хомут для електропроводки 365x7,8	100	4683678
Хомут для електропроводки 450x7,8	130	4684578
Хомут для електропроводки 540x7,8	158	4685478
Хомут для електропроводки 750x7,8	200	4687578
Хомут для електропроводки 780x9,0	233	4687890

*Дані елементи не є виробами ТМ SCaT. Їх використання носить рекомендаційний характер. Допускається заміна на аналоги.



За допомогою Т-відводу вертикального з розворотом і спуску 90° з розворотом



За допомогою спуску 90° лівостороннього з розворотом



За допомогою кронштейнів настінно-стельових до стелі



За допомогою кронштейнів стельових до стелі



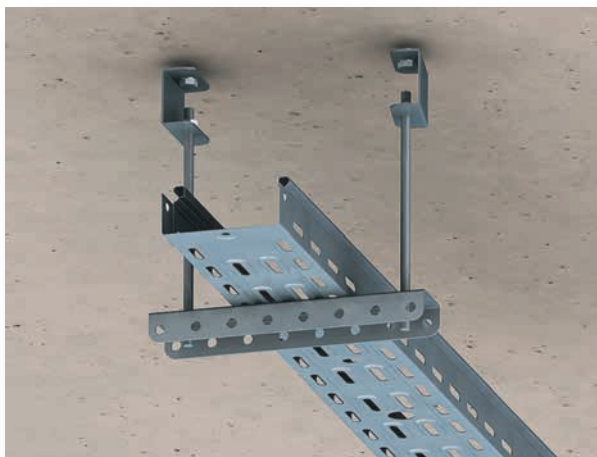

За допомогою шпильки і планки перфорованої на один або два рівня до стелі.

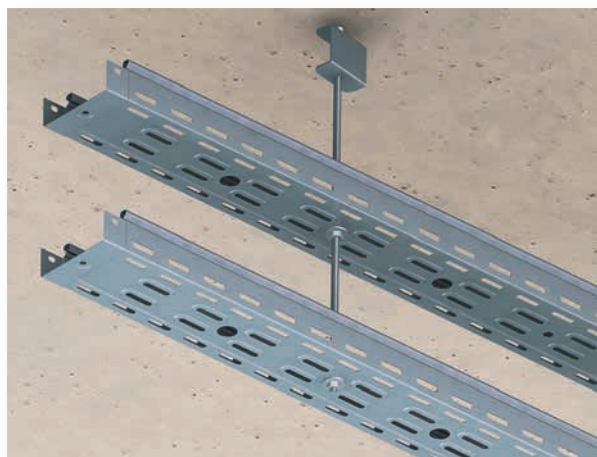
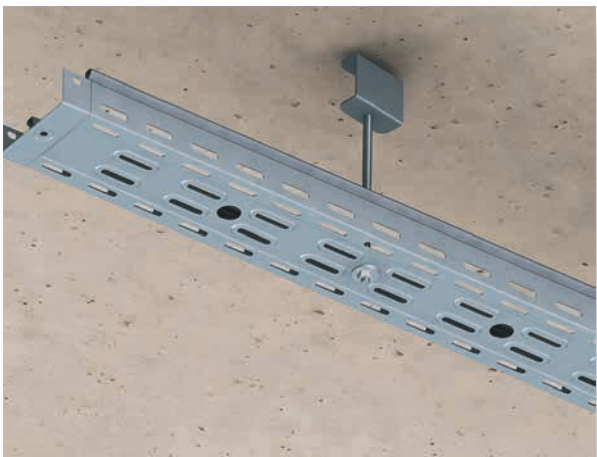

За допомогою шпильки на один або два рівня до стелі.

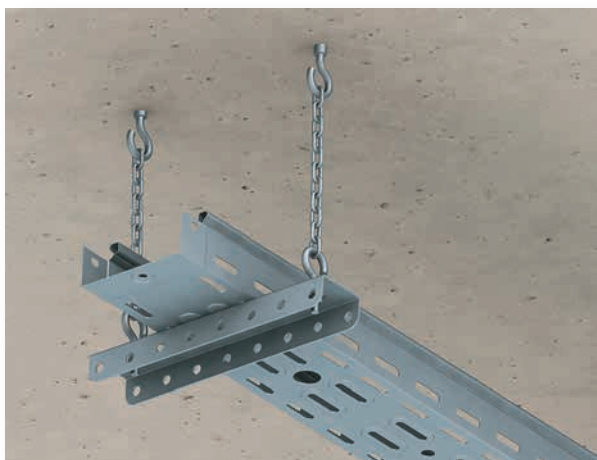

До стелі за допомогою ланцюга.



До стелі за допомогою шпильки і планки перфорованої.



До профнастилу за допомогою шпильок і підвісу трапецієподібного на планці.



За допомогою станини стельової регульованої.



За допомогою станини стельової одинарної, консолі та планки кронштейна.



За допомогою кронштейнів настінних.



За допомогою станини стельової.



За допомогою планки і консолі кронштейна.



За допомогою кронштейна настінного.



За допомогою шпильки, консолі кронштейна і планки кронштейна.



За допомогою шпильки і кронштейна настінного.

ТУ У 28.7-33529062-001:2008 - лотки металеві для електропроводок.
ТУ У 28.7-33529062-002:2008 - кронштейни настінно-стельові.



За допомогою багаторівневої підлогово-стельової конструкції.

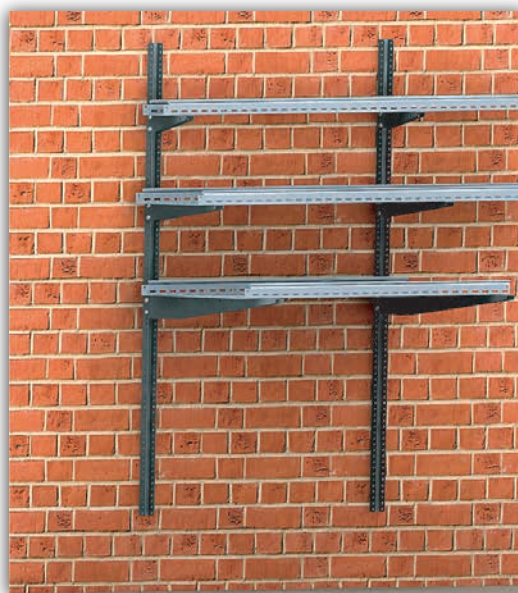

За допомогою консолі кронштейна і планки кронштейна 3000.



До стіни за допомогою затискача LCU/V

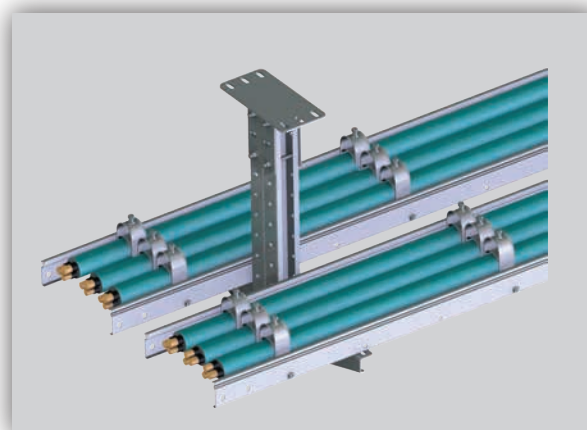
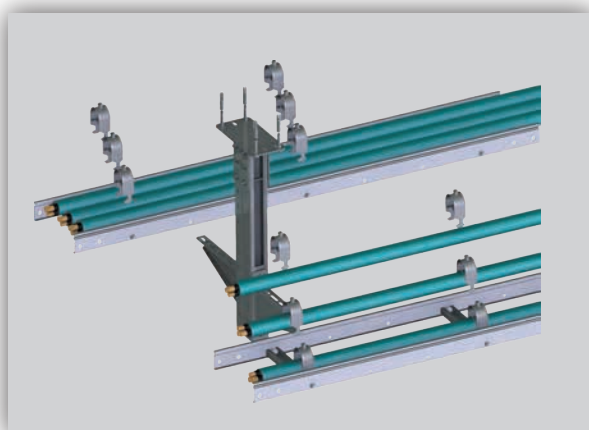

До стелі на кронштейнах із застосуванням кабельних затискачів LCU/V

Схеми кріплень на малюнках дозволяють виконати швидкий і надійний монтаж конструкцій будь-якої складності.

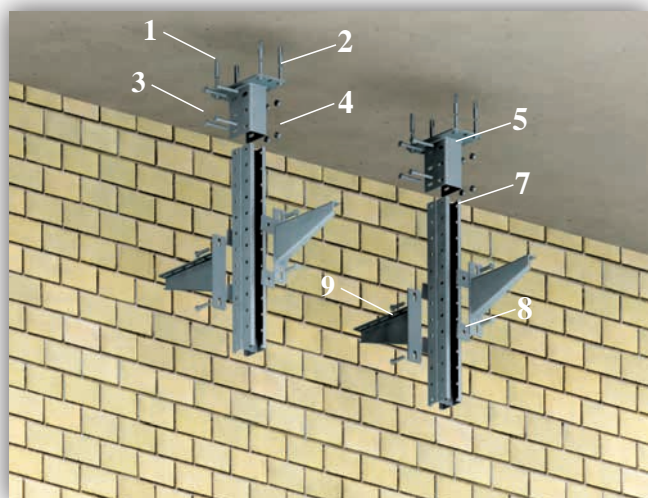

I етап – монтаж станин до стелі (двосторонній)

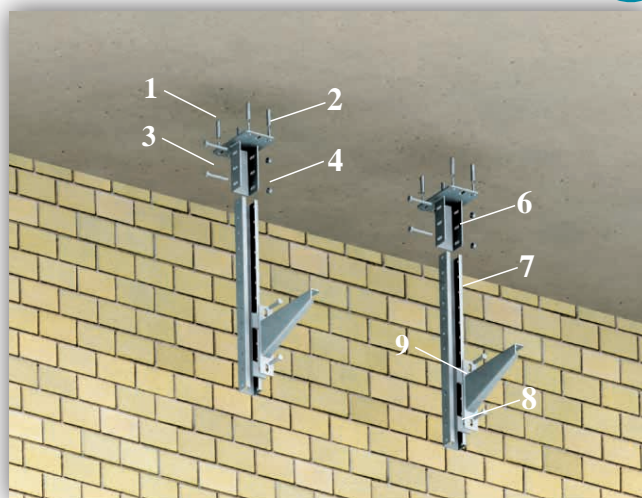

I етап – монтаж станин до стелі (односторонній)

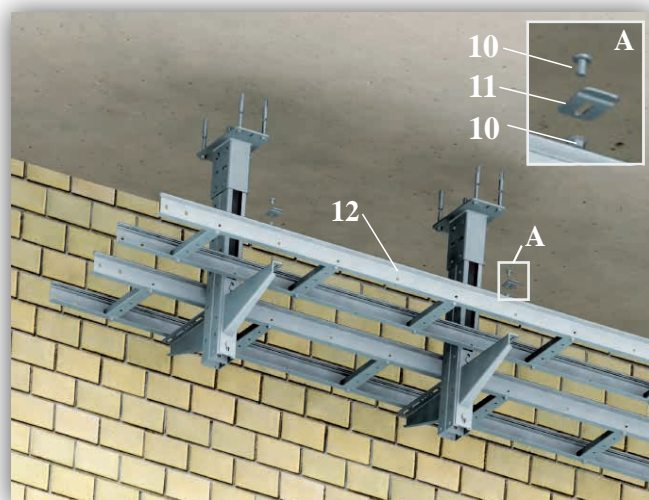

II етап – кріплення лотка драбинного до консолей

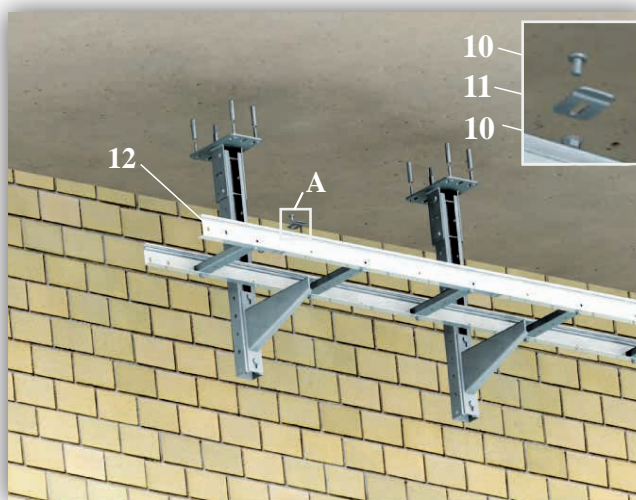

III етап – кабельна траса завершена і готова до прокладання кабелю



1. Анкер М8 (стор. 115)

2. Болт М8х40 (стор. 115)

3. Болт М8х60 (стор. 115)

4. Гайка М8 (стор. 115)

5. Станина стельова подвійна (стор. 110)

6. Станина стельова одинарна (стор. 109)

7. Планка кронштейна С-подібна (стор. 106)

8. Гайка монтажна 38х38 (стор. 106)

9. Консоль монолітна 200, 300, 400, 500, 600 (стор. 106)

10. Гвинт М6х12, Гайка М6 (стор. 115)

11. Фіксатор лотка LCU (стор. 114)

12. Лоток драбинний SLCU, LLCUp, SLCUp (стор. 91, 95, 99)

ТУ У 28.7-33529062-001:2008 - лотки металеві для електропроводок.
ТУ У 28.7-33529062-002:2008 - кронштейни настінно-стельові.

Монтаж до стелі

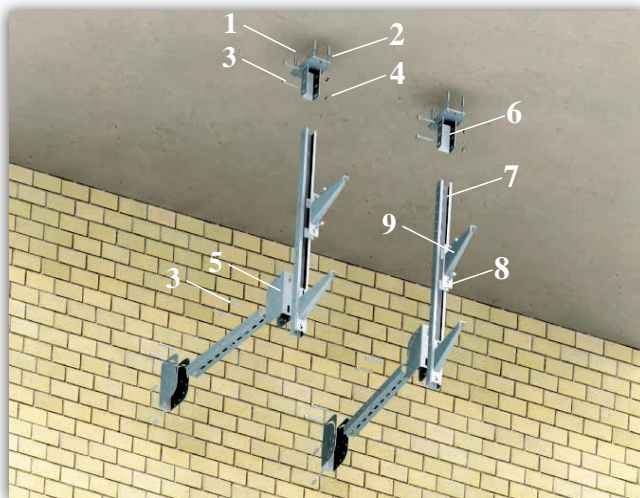

I етап – монтаж станин до стелі з упором у стіну

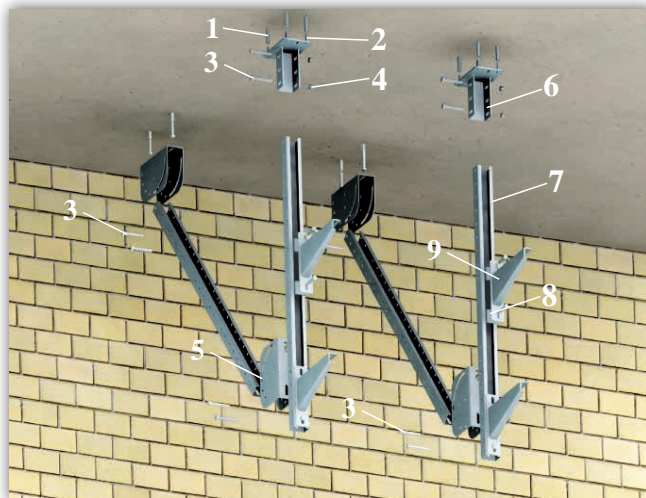

I етап – монтаж станин до стелі з додатковим упором

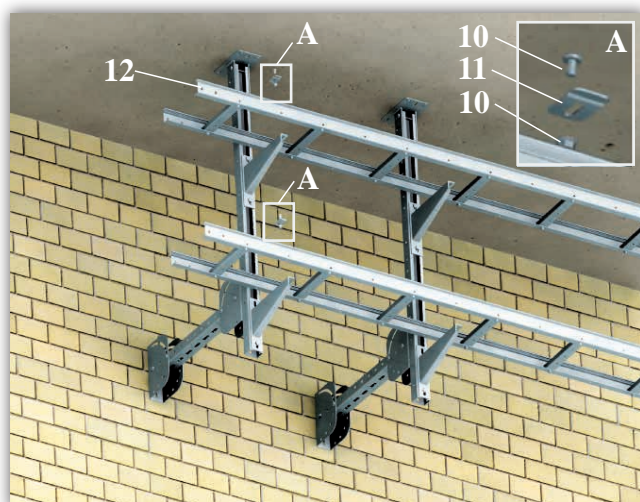

II етап – кріплення лотка драбинного до консолей

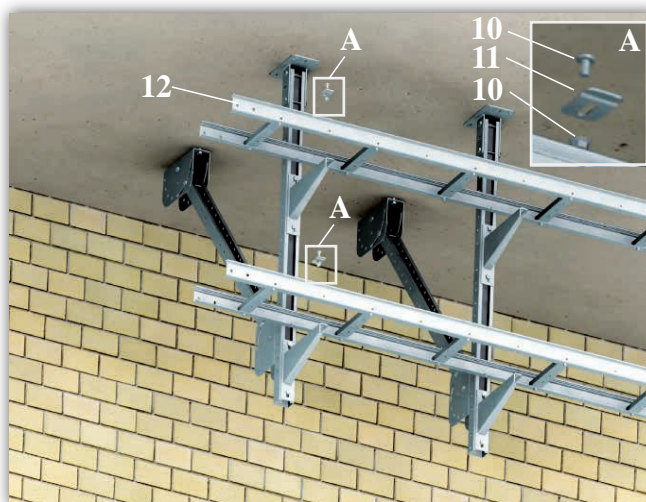

III етап – кабельна траса завершена і готова до прокладання кабелю



1. Анкер М8 (стор. 115)
2. Болт М8х40 (стор. 115)

3. Болт М8х60 (стор. 115)
4. Гайка М8 (стор. 115)

5. Станина стельова подвійна (стор. 110)
6. Станина стельова одинарна (стор. 109)

7. Планка кронштейна С-подібна (стор. 106)
8. Гайка монтажна 38х38 (стор. 106)

9. Консоль монолітна 200, 300, 400, 500, 600 (стор. 106)
10. Гвинт М6х12, Гайка М6 (стор. 115)

11. Фіксатор лотка LCU (стор. 114)

12. Лоток драбинний SLCU, LLCUp, SLCUp (стор. 91, 95, 99)

ТУ У 28.7-33529062-001:2008 - лотки металеві для електропроводок.
ТУ У 28.7-33529062-002:2008 - кронштейни настінно-стельові.

Монтаж багаторівневої підлогово-стельової конструкції в розпір

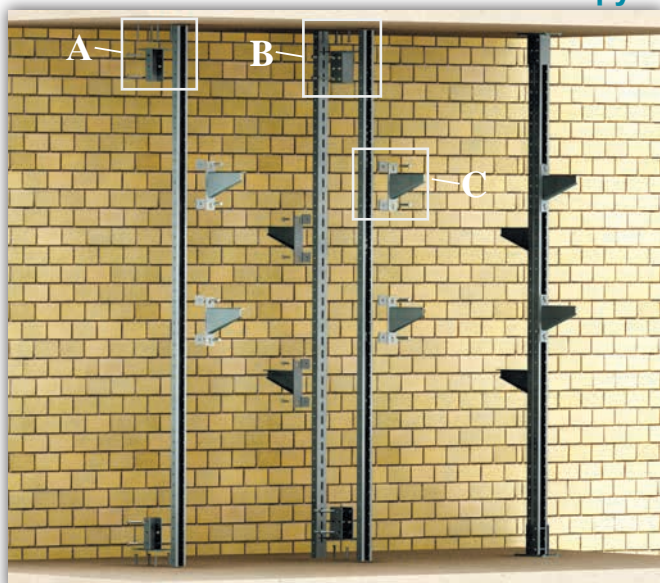

I етап – монтаж станин до стелі й підлоги в розпір планкою відповідної довжини

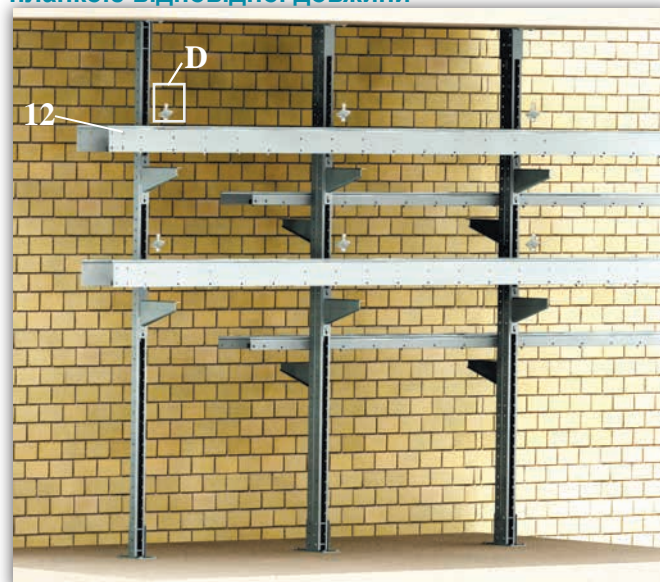

II етап – кріплення лотка драбинного до консолей

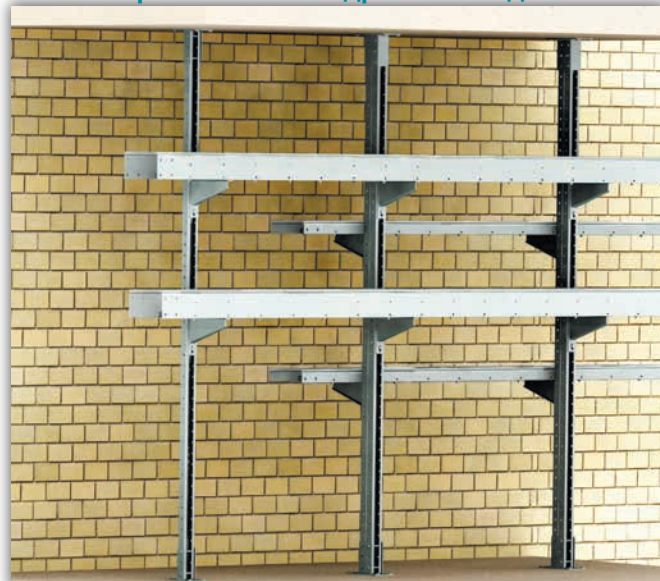

III етап – кабельна траса завершена і готова до прокладання кабелю

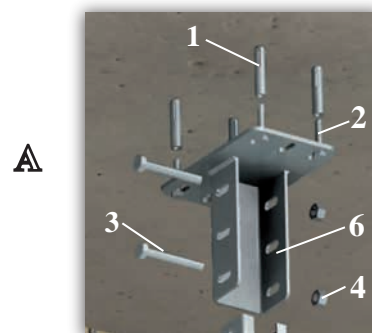

A

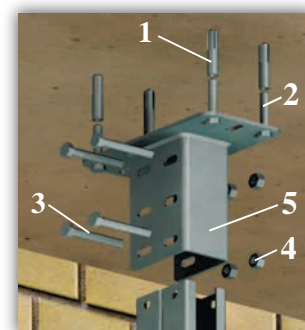

B

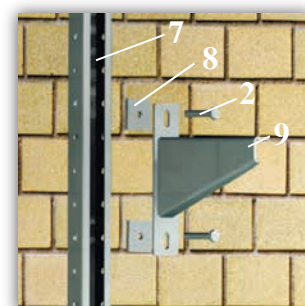

C

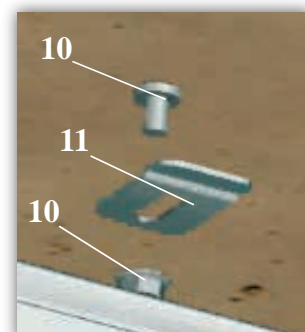

D

1. Анкер M8 (стор. 115)
2. Болт M8x40 (стор. 115)
3. Болт M8x60 (стор. 115)
4. Гайка M8 (стор. 115)
5. Станина стельова подвійна (стор. 110)
6. Станина стельова одинарна (стор. 109)
7. Планка кронштейна С-подібна (стор. 106)
8. Гайка монтажна 38x38 (стор. 106)
9. Консоль монолітна 200, 300, 400, 500, 600 (стор. 106)
10. Гвинт M6x12, Гайка M6 (стор. 115)
11. Фіксатор лотка LCU (стор. 114)
12. Лоток драбинний SLCU, LLCUp, SLCUp (стор. 91, 95, 99)

Монтаж до стелі та стіни



Монтаж опор до стелі на шпильках в 1 рівень



Монтаж опор до стелі на шпильках в 2 рівня



Монтаж опор до стіни і стелі на консолях монолітних за допомогою шпильок



Монтаж опор до стіни на консолях монолітних



Перехід з горизонтального на вертикальний монтаж на станинах до підлоги



Монтаж на кутниках регульованих до стіни вертикально

1. Лоток драбинний SLCU, LLCUp, SLCUp (стор. 91, 95, 99)
2. Шпилька M8 (стор. 115)
3. Планка перфорована (стор. 107)
4. Консоль монолітна 200, 300, 400, 500, 600 (стор. 106)

5. Лоток драбинний LCV, LCVp (стор. 103)
6. Станина стельова одинарна (стор. 109)
7. Кутник регульований (стор. 111)

SCaT
Systems of
Cable
Traces



Проектувальнику

Приклад використання графіка навантажень

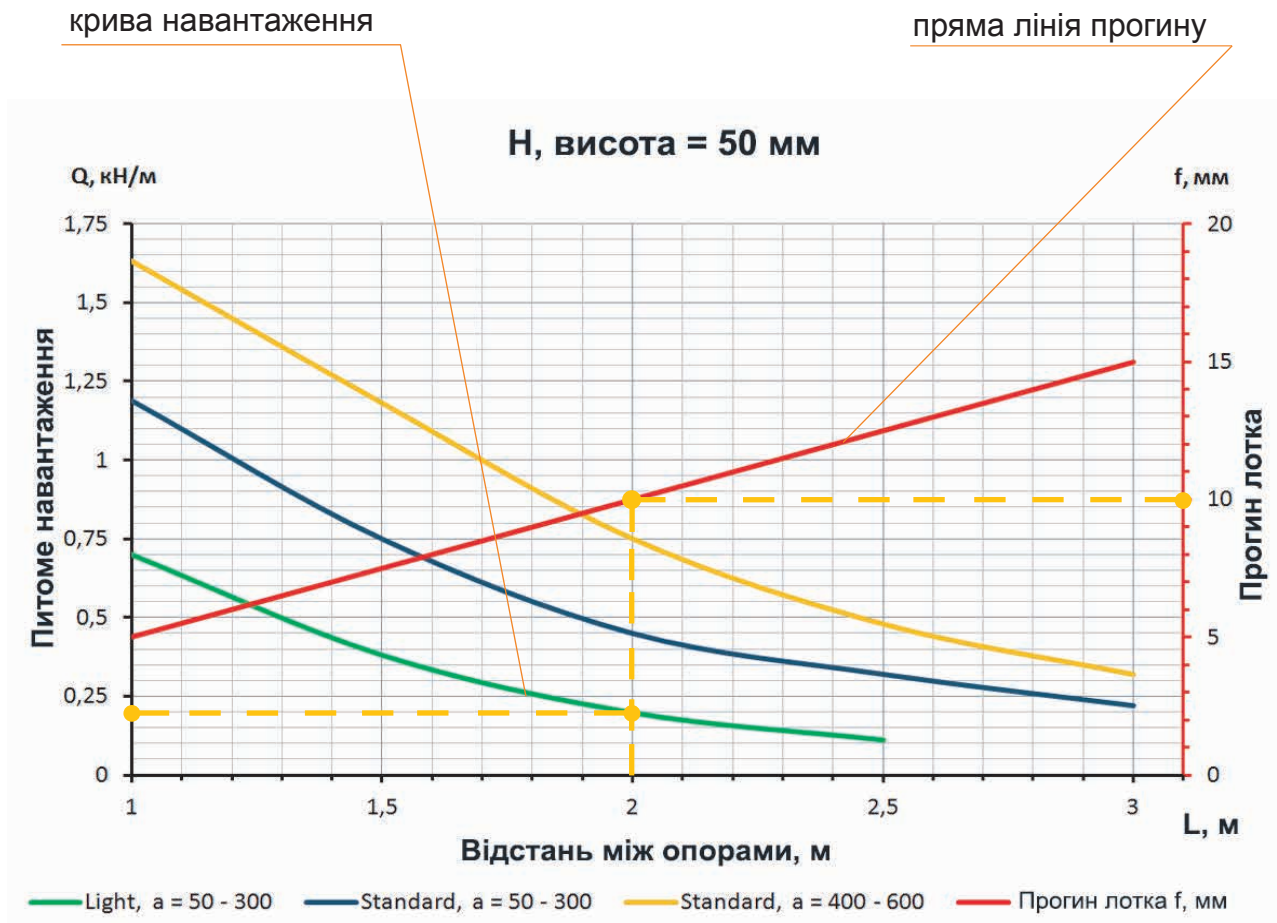

Розміщення опор на відстані 2 м

1. Вибираємо, на якій відстані одна від одної будуть розміщені опори. В даному випадку 2 м.
2. Проводимо перпендикулярну лінію від осі розміщення опор до перетину з кривою питомого навантаження і прямою лінією прогину.
3. Від точок перетину проводимо перпендикулярні лінії до осі питомого навантаження (значення $Q = 0,2$ кН/м (~ 20 кг/м)) і до осі прогину (значення $f = 10$ мм).

Альбом проектних рішень

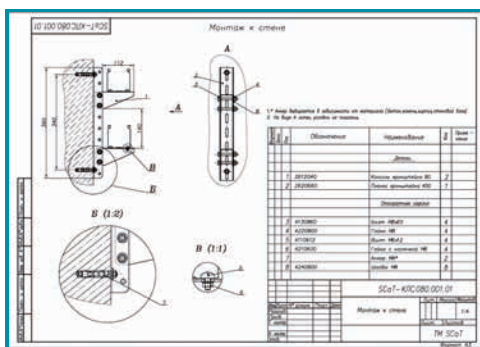

Компанія SCaT узагальнила та систематизувала багаторічний досвід роботи в інтелектуальному продукті під назвою «Альбом проектних рішень». У зручному електронному форматі нашими інженерами зібрані матеріали з усілякими варіантами монтажу кабельної траси на базі продукції TM SCaT: креслення зі специфікаціями, схеми складання та експлуатаційні характеристики. До Альбому увійшли найбільш грамотні та економічні проекти. Ми пропонуємо вам використовувати ці напрацювання при проектуванні трас для економії вашого часу. Збірник креслень викладений на нашому сайті в розділі «Проектувальнику» в форматі PDF, а також поширюється на електронних носіях та поштою.

Для роботи в AutoCAD ваші креслення в форматі DWG будуть спрямовані вам відділом проектного консалтингу за запитом. Щоб отримати будь-яку інформацію про роботу з «Альбомом проектних рішень» і замовити креслення, надішліть номер креслення інженеру-конструктору компанії SCaT на електронну адресу consult@scat.com.ua. По мірі появи новинок в продуктивій лінійці нашої марки і нових нестандартних проектів, Альбом поповнюватиметься на нашому сайті.

Розрахункова програма



Компанія SCaT випустила інтелектуальний продукт для проєктантів, які працюють з системами кабельних трас на основі виробів нашої марки. Мова йде про комп'ютерну програму, яка дозволяє фахівцям проєктних організацій самостійно розрахувати потрібну кількість аксесуарів і кріплення для металевих лотків, скласти специфікацію виробів із зазначенням артикулів і кількості, а також зберегти дані для подальшої роботи або для оформлення замовлення. Основне завдання програми, розробленої технічними фахівцями компанії SCaT, – економія часу роботи над проєктом. Програма проста, наочна і безкоштовна. Сьогодні вона доступна на нашому сайті. Пропонуємо всім зацікавленим випробувати цей продукт. Запитання, зауваження і пропозиції щодо роботи з програмою приймаються на електронну адресу consult@scat.com.ua. Ваша думка для нас дуже важлива і буде врахована при розробці нових версій програми.

Офіційний сайт TM SCaT



Компанія SCaT провела досить велику роботу, завдяки якій значно зріс коефіцієнт корисної дії нашого інтернет-представництва. Сьогодні сайт SCaT – це не просто візитка марки, а повноцінний інструмент роботи з нашою продукцією – і для торгових партнерів, і для проектувальників. Найактуальніша версія асортименту продукції SCaT завжди на нашому сайті в розділі «Продукція»! Статті про товари в даному розділі включають всі необхідні зображення і схеми, таблицю змінних параметрів з можливістю додавання в кошторис.

Також на сайті є всі необхідні сертифікати на продукцію, які ми регулярно оновлюємо. Найбільш функціональний і корисний розділ називається «Проектувальнику». Крім технічної інформації загального порядку, тут доступний «Альбом проектних рішень» в повному обсязі. Також тут розміщена Програма для розрахунку аксесуарів і кріплення у двох версіях: для скачування на свій комп'ютер і для роботи з нею в режимі онлайн.

Заземлення

На даний момент в Україні ведеться робота по підвищенню рівня електробезпеки в електроустановках житлових і громадських будівель.

Важливим етапом цієї роботи є вдосконалення та упорядкування вимог нормативних документів, особливо в галузі стандартизації улаштування електроустановок (ПУЕ).

У груповій мережі проводи, які прокладаються від групових щитків до електроприймачів, повинні бути трьохпровідними (фазний – L, нульовий робочий – N і нульовий захисний – РЕ провідники).

Забороняється об'єднання нульових робочих і нульових захисних проводів різних групових ліній. Нульовий робочий і нульовий захисний провідники не дозволяється підключати на щитку під спільний контактний затискач. Переріз провідників повинен відповідати вимогам ПУЕ п. 2.5.15

Для використання системи кабельних лотків в якості РЕ-провідника лотки і аксесуари з'єднуються між собою за допомогою роз'ємів «тато»-«мама» або за допомогою з'єднувальних пластин і кріпляться гвинтами М6х12 з широкою головкою і гайками М6 зі стопорним буртиком. Таке кріплення забезпечує надійне електричне з'єднання, яке класифікується за другим класом (ГОСТ 10434-82).

Приєднання системи кабельних лотків до системи зрівнювання потенціалів (головної заземлювальної шини) здійснюється провідником, закріпленим за допомогою стандартних металовиробів або зварюванням (ГОСТ 10434-82). Переріз цього провідника визначається, виходячи зі струмів короткого замикання фазних провідників на лоток за методикою, викладеною в ПУЕ п. 1.7.126.

У разі, якщо система кабельних трас не буде заземлена, може статися замикання фазного провідника на лоток, і струм протікатиме не по захисному провіднику, а по лотку.

При перерізах з'єднувачів (з'єднують секції лотка і провідника, який з'єднує лоток з заземлювальною шиною ГРЩ – головний розподільний щит) менших, ніж переріз лотка, максимально витримуючий струм короткого замикання визначається за мінімальним перерізом за умови, що цей струм достатній для спрацьовування розчіплювача миттєвої дії автоматичного вимикача.

З'єднання лотків за допомогою роз'ємів «тато»-«мама»

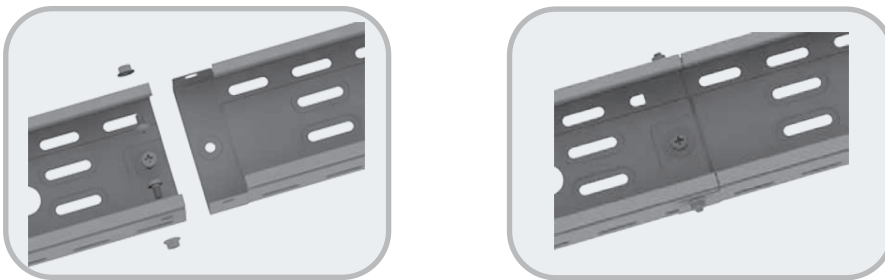

З'єднання лотків за допомогою з'єднувальних пластин

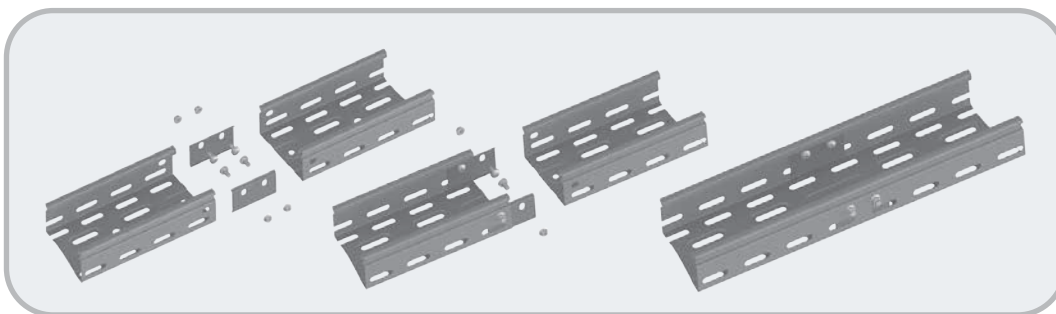

З'єднання лотків за допомогою заземлювальної перемички

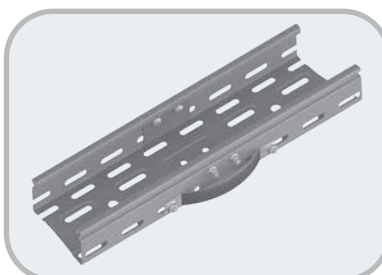

Для посилення термічної стійкості з'єднувачів по струму короткого замикання рекомендується додатково з'єднувати лотки спеціальною перемичкою. Перемичка повинна бути виконана гнучким проводом згідно з ПУЕ п.1.7.142 багатожильним, опресованим на кінцях і приєднаним до різних сегментів лотка за допомогою стандартних металовиробів, що відповідає ГОСТ 10434-82.

Заповнюваність лотків і вимоги до укладання проводів

Вибір лотка залежить від того, який обсяг в ньому будуть займати кабелі та проводи, який рівень граничних навантажень і деталі кріплення.

«Правила улаштування електроустановок» регламентують:

п.2.1.60. На лотках, опорних поверхнях, тросах, струнах, смугах та інших тримальних конструкціях допускається прокладати проводи та кабелі впритул один до іншого пучками (групами) різної форми (наприклад, круглої, прямокутної в кілька шарів). Проводи та кабелі кожного пучка повинні бути скріплені між собою.

п.2.1.61. У коробах (лотках) проводи і кабелі допускається прокладати багатошаровим впорядкованим і довільним (розсипом) взаємним розташуванням. Сума перерізів проводів і кабелів, розрахованих за їхніми зовнішніми діаметрами, включаючи ізоляцію і зовнішні оболонки, не повинна перевищувати: для глухих коробів 35% перерізу короба в світлі; для коробів з кришками 40%.

п.2.1.62. Допустимі тривалі струми на проводи та кабелі, прокладені пучками (групами) або багатошарово, повинні прийматися з урахуванням понижуючих коефіцієнтів, що враховують кількість і розташування провідників (жил) у пучку, кількість і взаємне розташування пучків (шарів), а також наявність ненавантажених провідників.

п.2.1.63. Труби, короби і гнучкі металеві рукава електропроводок повинні прокладатися так, щоб в них не могла накопичуватися волога, в тому числі від конденсації парів, що містяться в повітрі.

п.2.1.64. У сухих незапорошених приміщеннях, в яких відсутні пари і гази, які негативно впливають на ізоляцію і оболонку проводів і кабелів, допускається з'єднання труб, коробів і гнучких металевих рукавів між собою, а також з коробами, корпусами електроустановки тощо має бути виконано:
 - в приміщеннях, які містять пари або гази, які негативно впливають на ізоляцію або оболонки проводів і кабелів, в зовнішніх установках і в місцях, де можливе попадання в труби, короби і рукава мастила, води або емульсії, – з ущільненням, короба в цих випадках повинні бути із суцільними стінками і з ущільненими суцільними кришками;
 - в запорошених приміщеннях – з ущільненням з'єднань і відгалужень труб, рукавів і коробів для захисту від пилу.

п.2.1.65. З'єднання сталевих труб і коробів, які використовуються в якості заземлюючих або нульові захисних провідників, має відповідати вимогам ПУЕ.

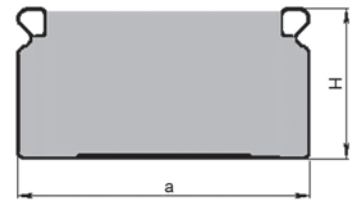

Ширина лотка, а, мм	Висота лотка, H, мм	Корисний переріз мм ²
50	35	1400
	50	2100
80	35	2400
	80	5900
100	35	2900
	50	4400
	80	7400
150	100	9400
	35	4500
	50	6800
200	80	11200
	100	14200
	35	6100
300	50	9100
	80	15000
	100	19000
400	35	9300
	50	13800
	80	22700
500	100	28700
	50	18400
	80	30400
600	100	38400
	50	23100
	80	38000
	100	48000
	50	27700
	80	45700
	100	57600

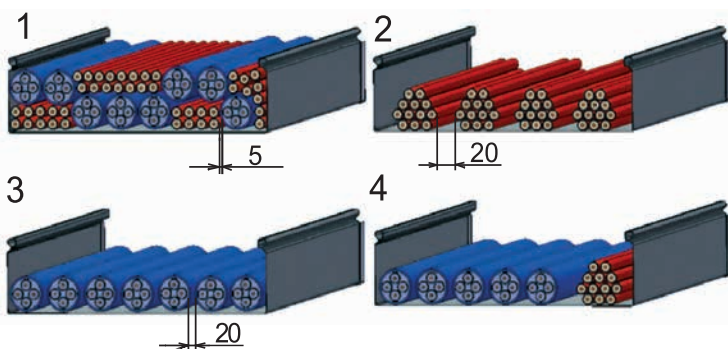

Способи прокладання проводів і кабелів у лотках:
 1 - багатошаровий, 2 - пучками, 3 - рядами, 4 - пакетами.

Клас захисту

Найменування виробу	Ступінь захисту за ГОСТ 14254
Лотки перфоровані без кришки	IP-00
Лотки неперфоровані без кришки	IP-00
Лотки перфоровані з кришкою	IP-20
Лотки неперфоровані з кришкою	IP-40

Система кабельних лотків відповідає виду кліматичного виконання У категорії розміщення 3 (ГОСТ 15150).

Метод Сендзимира

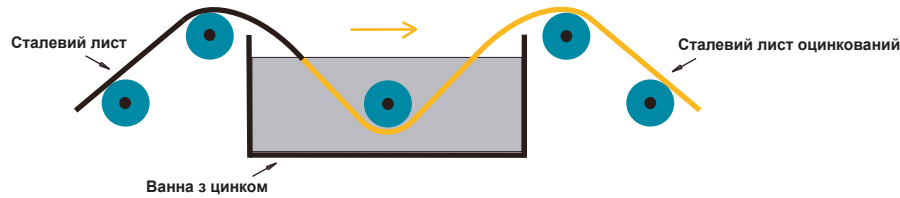

Металеві лотки в стандартному виконанні виготовляються зі сталі, оцинкованої за методом Сендзимира. Гарячі сталеві листи покриваються в прокатному цеху шаром цинку – рівномірним, міцно прилеглим покриттям завтовшки близько 19 мкм. Елементи з таких сталевих листів призначені для використання, головним чином, в сухій атмосфері, без агресивного впливу хімічних речовин.

Пошкодження цинкового покриття під час різання, просвердлювання, перфорування сталевих листів при виробництві лотків і аксесуарів не викликає прогресуючої корозії за рахунок утворення захисного шару з оксидів цинку шляхом взаємодії металу з киснем повітря.

Гаряче цинкування після механічної обробки

Лотки і аксесуари виготовляються з холоднокатаної сталі 08пс ГОСТ 16523-89. Після механічної обробки вироби піддаються гальванізації шляхом занурення в розплав цинку; на поверхні утворюється чотиришарове покриття з феро-цинкового сплаву товщиною від 70 до 100 мкм з різним вмістом цинку (ГОСТ 9.307-89 на гаряче цинкування, європейський стандарт CEI 7.6).

Застосування:

Лотки, оброблені таким чином, застосовуються в різних промислових умовах (категорії від С1 до С4 ступеня впливу навколишнього середовища відповідно до стандарту SFS-EN ISO 12944-2). Наприклад, у виробничих приміщеннях з високою вологістю і забрудненим повітрям, на хімізаводах, в басейнах, ремонтних доках, а також зовні будівель міської та промислової інфраструктури в районах з помірною концентрацією солі в повітрі. Системи підходять для підприємств з підвищеними навантаженнями: виробництв, торгових центрів, ЛЕП, авто- і залізничних конструкцій, теплоелектростанцій тощо.

Переваги гарячого цинкування:

- здатність покриття самовідновлюватися після механічних пошкоджень;
- стійкість до водневого охрупчування;
- стійкість до механічних пошкоджень вища, ніж у полімерного або епоксидного покриття;
- висока електропровідність;
- висока корозійна стійкість, наближена до нержавіючої сталі. Термін служби – не менше 30 років;
- невисока ціна;
- можливість фарбування в будь-який колір.

Продукція гарячого цинкування TM SCaT:

- виготовляється відповідно до ТУ і відповідає всім геометричним розмірам;
- перевіряється на відповідність ГОСТ 9.307-89;
- може мати незначні відхилення від геометрії, напливи, крупинки цинку, застигли патьоки, шорсткості, цинкову плівку по отворах і перфорації, різницю у відтинках та товщині покриття, які не впливають на складання кабельної траси та її несучу здатність.

Металеві лотки з нержавіючої сталі, виконання INOX

Лотки з нержавіючої сталі підходять для застосування в хімічній і деревообробній промисловості, а також для всіх виробничих процесів, що протікають у важких корозійних умовах (категорії від С1 до С5, ступень впливу навколишнього середовища відповідно до стандарту SFS-EN ISO 12944-2). Лотки виготовляються з нержавіючої сталі за стандартом AISI304 і мають код INOX.

До інших об'єктів застосування відносяться місця з підвищеними вимогами до рівня гігієни, такі як молокозаводи, бійні, підприємства харчової промисловості, фармакологічні заводи тощо. Уявна економія на матеріалах кабельних систем може привести до простоїв у виробництві у зв'язку з необхідністю заміни тримальної конструкції та кабельних трас.

Основним присадним матеріалом у складі нержавіючої сталі є хром, концентрація якого перевищує 12%. Здатність нержавіючих сталей не наражатися корозії ґрунтується на тому, що вони легко пасивуються через вміст великої кількості хрому. Як правило, корозійна стійкість поліпшується зі збільшенням концентрації хрому. Аналогічно в умовах високих температур знижується ступінь окислення і утворення окалини. У багатьох марках нержавіючих сталей хром є єдиним присадним матеріалом, але, як правило, до їх складу входить значна кількість й інших добавок, які вносяться з метою підвищення корозійної стійкості сталей і для зміни їх структури, а також часто для підвищення міцності.

Металеві лотки з нержавіючої сталі, виконання INOX316

Лотки з нержавіючої сталі у виконанні INOX316 забезпечують захист кабелю при більш агресивних виробничих процесах, що протікають у важких корозійних умовах. Лотки виготовляються з нержавіючої сталі за стандартом AISI316 (08X18H13M2 ГОСТ 5632), код INOX316.

Метод порошкового фарбування.

Промисловий вид фарбування, який є електроізоляцією та дає можливість захистити металеві вироби від корозії, механічних пошкоджень, екстремальних температур, у багато разів перевищує інші види фарбування.

Процес нанесення полімерної порошкової фарби заснований на електризації частинок фарби, транспортуванні їх стисненим повітрям до виробу, де вони за рахунок електростатичного заряду притягуються до поверхонь з подальшим формуванням покриття при 140-200°C.

У процесі створюється монолітне якісне покриття на поверхні виробу. Процес формування покриття здійснюється шляхом нагрівання порошкової фарби до стану його оплавлення з утворенням монолітного шару. При подальшій обробці в результаті затвердіння (для термореактивних матеріалів) або охолодження (для термопластичних матеріалів) шару утворюється тверда плівка.

Оплавлення порошкових фарб поділяється на три стадії: порошок оплавляється і переходить у в'язко-текучий стан; утворюється монолітний шар з оплавлених частинок порошку; поверхня змочується розплавленим полімером, внаслідок чого формується покриття.

Декоративність. Використовуються понад 5000 кольорів, відтінків і фактур. Поверхня набуває властивостей, які при застосуванні традиційних технологій або недосяжні, або їх вартість у кілька разів вище. Наприклад: золотистий, сріблястий і алюмінієвий металіки; флуоресцентні фарби; серія "антиків", які утворюють поверхню старовинних мідних, бронзових і срібних предметів; поверхня під муар, граніт, структуровані поверхні. І це окрім різноманіття кольорів і відтінків, контрольованих за ступенем блиску (глянцевої, матовий і напівматовий).

Міцність і довговічність. Підвищені хімічна стійкість та фізико-механічні показники (на удар 500 нм, на вигин 1 мм) покриттів досягаються використанням плівкоутворювачів з великою молекулярною вагою. Завдяки тому, що за цією технологією безпосередньо на поверхні полімеризується шар еластичної пластмаси з дуже високою адгезією, утворюється ударостійке покриття з високими антикорозійними і електроізоляційними властивостями, стійкістю до розчинів лугів, кислот і органічних розчинників, з температурним діапазоном роботи від -60°C до +150°C. Товщина покриття лежить в діапазоні 30-250 мкм.

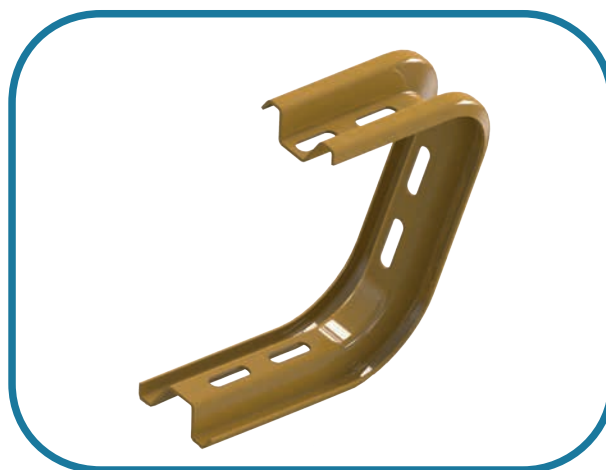
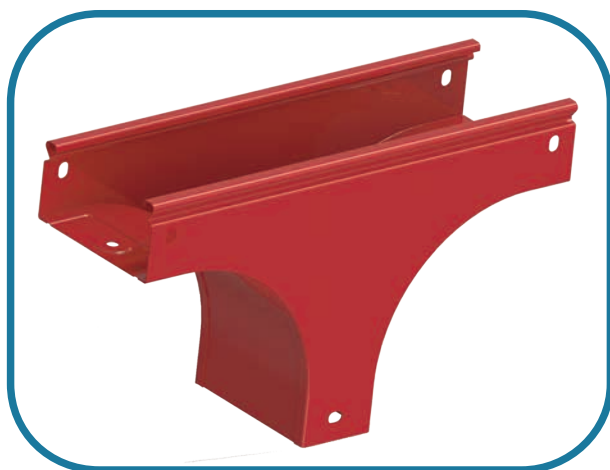
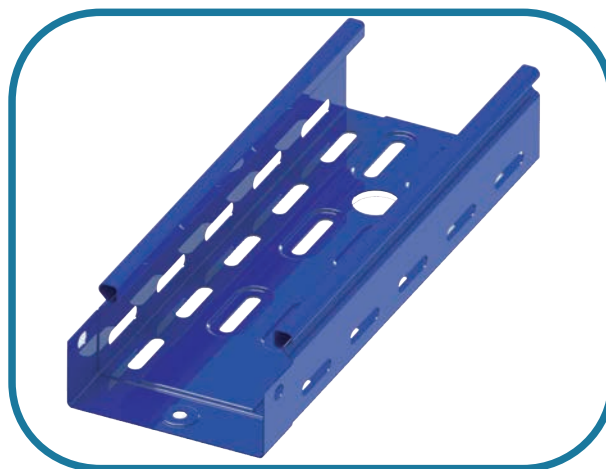
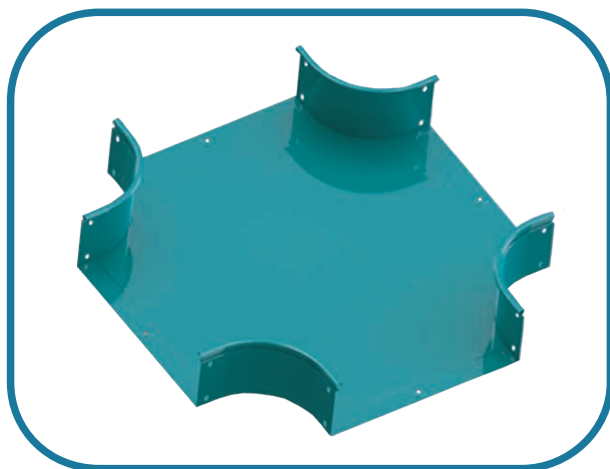

Протикорозійний захист

Основною умовою для підбору матеріалів є середовище, в якій буде експлуатуватися кабеленесуча система. В результаті впливу середовища на цинк, його захисний шар з часом зменшується. З таблиці видно на скільки років гарантований термін служби для різних видів поверхні.

Матеріал	Приклади типового середовища для помірного клімату		Гарантований термін служби
	Зовнішнє установлення	Внутрішнє установлення	
Сталь тонколистова оцинкована за методом Сендзімира	C1	C1 Будівлі з опалюванням, з чистим повітрям, наприклад, офіси, магазини, школи, готелі.	20 років
	C2 Повітряні простори з низьким рівнем забруднень, в основному сільська місцевість.	C2 Будівлі без опалювання, де може виникати конденсація, наприклад, склади, спортивні приміщення.	15 років
Гаряче цинкування після виготовлення	C3 Повітряні зони міст і промислових підприємств з помірним вмістом сірчистих ангідридів. Морські берегові зони з низькою концентрацією солі.	C3 Виробничі приміщення з високою вологістю і деяким вмістом забруднень повітря, наприклад, заводи легкої промисловості.	20 років
	C4 Промислові та прибережні зони з помірною концентрацією солі в повітрі.	C4 Виробничі підприємства хімічної та харчової промисловості.	15 років
Нержавіюча сталь AISI 304, AISI 316	C4 Промислові та прибережні зони з помірною концентрацією солі в повітрі.	C4 Виробничі підприємства хімічної та харчової промисловості.	10-20 років
	C5 Промислові зони з високою вологістю повітря і агресивним атмосферним середовищем.	C5 Будинки й території, процес конденсації в яких протікає майже безперервно, і ступінь забруднення повітря висока.	

Ступінь захисту IP

При виборі обладнання та визначенні місця його встановлення дуже важливо забезпечити відповідність ступені захисту пристрою умовам, в яких це обладнання буде експлуатуватися. Будь-яке обладнання має відповідати двом вимогам захисту:

- забезпечувати електробезпеку обслуговуючого персоналу;
- захищати від впливу навколишнього середовища.

У документації ступінь захисту вказується за допомогою букв IP і наступних двох цифр, наприклад IP 20 або IP 40. Перша цифра дає уявлення про захист від дотику людиною до струмоведучих частин і про захист від попадання у виробу твердих тіл. Друга цифра визначає ступінь захисту корпусу від проникнення води.

Рівень захисту моделей	Захист від проникнення води								
	IP X0	IP X1	IP X2	IP X3	IP X4	IP X5	IP X6	IP X7	IP X8
Захист від проникнення твердих тіл	Нема захисту	Захист від вертикально падаючих крапель води	Захист від бризок при нахилі 15° вертикально	Захист від бризок під кутом нахилу більше 60° вертикально	Захист від бризок в будь-яких напрямках	Захист від струменів води в будь-яких напрямках	Захист від сильних струменів води	Захист при тимчасовому зануренні у воду	Захист при тривалому зануренні у воду
IP 0X Нема захисту	IP 00								
IP 1X Проникнення великих тіл D>50,0 мм	IP 10	IP 11	IP 12						
IP 2X Проникнення середніх тіл D>12,5 мм	IP 20	IP 21	IP 22	IP 23					
IP 3X Проникнення малих тіл D>2,5 мм	IP 30	IP 31	IP 32	IP 33	IP 34				
IP 4X Проникнення малих тіл D>1,0 мм	IP 40	IP 41	IP 42	IP 43	IP 44				
IP 5X Проникнення пилу всередину	IP 50				IP 54	IP 55			
IP 6X Пил повністю не проникає	IP 60					IP 65	IP 66	IP 67	IP 68

Кліматичні виконання і категорії виробів

Класифікація кліматичних виконань і категорій розміщення.

Кліматичні виконання виробів	Позначення*	
	Кирилиця	Латиниця
Вироби, призначені для експлуатації на суші, річках, озерах		
Для макрокліматичного району з помірним кліматом **	У	(N)
Для макрокліматичного району з помірним і холодним кліматом **	УХЛ****	(NF)
Для макрокліматичного району з вологим тропічним кліматом ***	ТВ	(TH)
Для макрокліматичного району з сухим тропічним кліматом***	ТС	(TA)
Для макрокліматичного району як з сухим, так і з вологим тропічним кліматом ***	Т	(T)
Для всіх макрокліматичних районів на суші, крім макрокліматичного району з дуже холодним кліматом (загальнокліматичне виконання)	О	(U)
Вироби, призначені для експлуатації в макрокліматичних районах з морським кліматом		
Для макрокліматичного району з помірно холодним морським кліматом	М	(M)
Для макрокліматичного району з тропічним морським кліматом, в тому числі для суден каботажного плавання або інших, призначених для плавання тільки в цьому районі	ТМ	(MT)
Для макрокліматичного району як з помірно холодним, так і тропічним морським кліматом, в тому числі для суден необмеженого району плавання	ОМ	(MU)
Вироби, призначені для експлуатації в усіх макрокліматичних районах на суші і на морі, крім макрокліматичного району з дуже холодним кліматом (всекліматичне виконання)	В	(W)

* У дужках наведені позначення, раніше прийняті в технічній документації деяких країн РЕВ.

** Вироби у виконаннях У і УХЛ можуть експлуатуватися в теплому вологому, жаркому сухому і дуже жаркому сухому кліматичних районах за ГОСТ 16350, в яких середня з щорічних абсолютних максимумів температура повітря вище 40°C, і (або) поєднання температури, яка дорівнює або вище 20°C, і відносної вологості, яка дорівнює або вище 80%, спостерігається більше 12 годин на добу за безперервний період більш двох місяців у році.

Конкретні типи або групи виробів для макрокліматичних підрайонів з теплим помірним кліматом допускається виготовляти у кліматичному виконанні ТУ, якщо конструктивні відмінності виробів цього виконання від виробів кліматичного виконання У техніко-економічно обґрунтовані.

*** Вказані виконання можуть бути позначені терміном "тропічне виконання".

**** Якщо основним призначенням виробів є експлуатація в районі з холодним кліматом і економічно недоцільно їх використання поза межами цього району, замість позначення УХЛ рекомендуємо позначення ХЛ(Ф).

Категорія розміщення виробів	Позначення*
На відкритому повітрі	1
Під навісом або в приміщенні, де умови як на відкритому повітрі, за винятком сонячної радіації	2
У закритому приміщенні без штучного регулювання кліматичних умов	3
У закритому приміщенні зі штучним регулюванням кліматичних умов (вентиляція, опалення)	4
У приміщеннях з підвищеною вологістю без штучного регулювання кліматичних умов	5